



Panasonic®

Installation Instructions Wired Remote Controller

Model No. **CZ-RTC6BL**



<https://eu.datanavi.ac.smartcloud.panasonic.com/documents/>

E ENGLISH 3-9	Read through the Installation Instructions before you proceed with the installation. In particular, please carefully read the "Safety Precautions". This booklet mainly mentions the safety-related regulatory matters. Regarding the contents of the installation, please scan the matrix two-dimensional (2D) barcode and refer to the detailed manuals. Panasonic will accept no responsibility for any accident or damage that occurs as a result of such improper installation in any way not described in the detailed manuals. Also, malfunction caused by incorrect installation is not covered by the product warranty.
F FRANÇAIS 10-16	Lisez les instructions d'installation avant de commencer l'installation. Vous devrez notamment lire les « Consignes de sécurité ». Ce livret décrit principalement des questions réglementaires et de sécurité. Pour des explications sur l'installation, veuillez scanner le code barres 2D de la matrice et vous reporter aux manuels détaillés. Panasonic n'assume aucune responsabilité pour tout accident ou dommage qui se produit à la suite d'une mauvaise installation effectuée d'une manière qui n'est pas décrite dans les manuels détaillés. De plus, le dysfonctionnement provoqué par une installation incorrecte n'est pas couvert par la garantie du produit.
E ESPAÑOL 17-23	Lea las Instrucciones de instalacion antes de proceder con la instalacion del equipo. En concreto, deberá leer detenidamente la sección "Precauciones de seguridad". En este folleto se describen principalmente las cuestiones relacionadas con la seguridad y reglamentarias. Si desea consultar explicaciones relativas a la instalación, escanee el código de barras 2D de matriz y consulte los manuales detallados. Panasonic no aceptará responsabilidad alguna derivada de accidentes o daños resultantes de una instalación inadecuada realizada de formas no descritas en los manuales detallados. Además, la garantía del producto no incluye los fallos de funcionamiento ocasionados por una instalación incorrecta.
D DEUTSCH 24-30	Lesen Sie die Installationsanleitung aufmerksam durch, bevor Sie mit der Installation beginnen. Insbesondere müssen die „Sicherheitshinweise“ gründlich durchgelesen werden. Diese Broschüre beschreibt hauptsächlich sicherheitsrelevante und regulatorische Angelegenheiten. Für Erläuterungen, die die Installation betreffen, scannen Sie bitte den Matrix-2D-Barcode und beziehen sich auf die detaillierten Handbücher. Panasonic übernimmt keinerlei Haftung für irgendwelche Unfälle oder Schäden, die durch eine unsachgemäße Installation auf eine nicht in den detaillierten Handbüchern beschriebene Weise verursacht werden. Auch Funktionsstörungen, die durch eine falsche Installation verursacht werden, sind nicht von der Produktgarantie abgedeckt.
I ITALIANO 31-37	Leggere le Istruzioni di installazione prima di procedere con l'installazione. È opportuno leggere soprattutto le "Precauzioni di Sicurezza". Questo opuscolo descrive principalmente argomenti inerenti la sicurezza e normativi. Per le spiegazioni riguardanti l'installazione, scansionare il codice a barre 2D a matrice e fare riferimento ai manuali dettagliati. Panasonic declina ogni responsabilità per incidenti o danni derivanti da un'installazione inadeguata, eseguita diversamente da come descritto nei manuali dettagliati. I malfunzionamenti causati da un'installazione errata inoltre non sono coperti dalla garanzia.

ENGLISH

FRANÇAIS

ESPAÑOL

DEUTSCH

ITALIANO

NEDERLANDS

PORTUGUÊS

TÜRKÇE

POLSKI



Panasonic Corporation
1006 Kadoma, Kadoma City, Osaka, Japan

ACXF60-39641
W0620-10920

NEDERLANDS
38-44

Lees de installatie-instructies voordat u verder gaat met de installatie. U dient in het bijzonder de "Veiligheidsvoorschriften" te lezen. Dit boekwerkje beschrijft voornamelijk zaken die te maken hebben met de veiligheid en met regelgeving. Voor uitleg over de installatie kunt u de matrix 2D-streepjescode scannen en dan de gedetailleerde handleidingen raadplegen. Panasonic aanvaardt geen enkele aansprakelijkheid voor enig ongeval of enige schade als gevolg van een ondegdelijke installatie die is uitgevoerd op een manier die niet wordt beschreven in de gedetailleerde handleidingen. Ook worden storingen veroorzaakt door een incorrecte installatie niet gedekt door de garantie op het product.

PORTUGUÊS
45-51

Leia cuidadosamente as instruções de instalação antes de prosseguir com a instalação. Em particular, deverá ler as "Precauções de segurança". Este manual descreve principalmente as questões regulatórias e relacionadas com a segurança. Para as explicações sobre a instalação, digitalize o código de barras 2D em matriz e consulte os manuais detalhados. A Panasonic não assume nenhuma responsabilidade por quaisquer acidentes ou danos resultantes de uma instalação inadequada realizada de uma maneira não descrita nos manuais detalhados. Além disso, um mau funcionamento causado por uma instalação incorrecta não é coberto pela garantia do produto.

TÜRKÇE
52-58

Kuruluma başlamadan önce Kurulum Talimatlarını baştan sona okuyun. Özellikle "Güvenlik Önlemleri" kısmındaki bilgileri okumanız gerekecektir. Bu kitapçıkta temel olarak güvenlikle ilgili bilgiler ve mevzuat bilgileri açıklanmıştır. Kurulum ile ilgili açıklamalar için lütfen matris 2D barkotunu okutun ve ayrıntılı kılavuzlara bakın. Panasonic, ayrıntılı kılavuzlarda açıklanmayan şekilde gerçekleştirilen, yanlış yapılan kurulumlar neticesinde ortaya çıkacak kazalar ve hasarlar ile ilgili hiçbir sorumluluk kabul etmeyecektir. Ayrıca, yanlış kurulumdan kaynaklanan arızalar da ürün garantisi kapsamına girmeyecektir.

POLSKI
59-65

Przed przystąpieniem do instalacji należy przeczytać instrukcje instalacyjne, a w szczególności „Środki ostrożności”. W niniejszej broszurze omówiono głównie kwestie prawne związane z bezpieczeństwem. Odnośnie treści związanych z instalacją, należy zeskanować dwuwymiarowy (2D) kod kreskowy i zapoznać się ze szczegółowymi instrukcjami obsługi. Firma Panasonic nie ponosi odpowiedzialności za jakiegokolwiek wypadki lub uszkodzenia powstałe w wyniku niewłaściwej instalacji przeprowadzonej w sposób nieopisany w szczegółowych instrukcjach obsługi. Ponadto, usterki spowodowana przez nieprawidłową instalację nie są objęte gwarancją produktu.

Contents

	Page		Page
● Safety Precautions	3	● Mounting	7
● Installation Precautions	5	● Specifications	9

Please Read Before Starting

These instructions are all you need for most installation sites and maintenance conditions. If you require help for a special problem, contact our sales/service outlet or your certified dealer for additional instructions.

- **This product is a remote controller that comes equipped with Bluetooth® wireless technology.**

NOTICE

The English text is the original instructions. Other languages are translations of the original instructions.

Safety Precautions

We assume no responsibility for accidents or damages resulting from methods other than those described in the Installation Instructions or methods using unspecified parts. Malfunctions that occur due to unauthorised installation methods are not covered by the product warranty.

- This remote controller must be installed in accordance with National Wiring Regulations.
- Please also read installation instructions of connected devices.
- When relocating or repairing this remote controller, provide the Installation Instructions to the servicing personnel.



WARNING

This symbol refers to a hazard or unsafe practice which can result in severe personal injury or death.



CAUTION

This symbol refers to a hazard or unsafe practice which can result in personal injury or product or property damage.



Prohibited matters

Precautions for Installation setup



WARNING

- Turn off the circuit breaker of the units before installation.
- Select an installation location which is rigid and strong enough to support or hold this remote controller, and select a location for easy maintenance.
- Use only the parts specified by Panasonic as supplied accessories.
- Ensure cables are installed properly so that external forces cannot affect them.
- Disassembly and modification of this remote controller is not permitted under any circumstances.



WARNING

- This remote controller must be installed by the sales dealer or installer.
- When installing the remote controller, use appropriate protective equipment and tools for safety.
- This remote controller should be securely installed in accordance with the Installation Instructions.
- Electric work must be performed by authorised personnel in accordance with the local regulations and in accordance with the Installation Instructions.
- To avoid malfunctions caused by radio wave interference, keep the remote controller away from devices such as other wireless device, microwaves and the device that use 2.4 GHz signal. Depending on the area, the module may not be available.
- Attach the electrical cover to the indoor unit securely.
- Make sure to connect the remote controller to the P.C. board and terminal board of the indoor unit properly.
- Do not set up in hospitals or places where electronic medical devices are located.
- If you have a cardiac pacemaker or implantable cardioverter defibrillator, please keep at least 15 cm away from the remote controller.
- Do not use the remote controller near to automatic control equipment (automatic door, fire alarms, etc.).
- In case of an abnormal condition (such as a burning smell), stop the indoor unit and turn the breaker OFF.
- Do not operate with wet hands.
- Do not splash water on the remote controller or use it in the bathroom.



CAUTION

- Ground yourself to discharge static electricity before performing any wiring.
- Do not install the remote controller in places with direct sunlight or where the ambient temperature is 40 °C or more or is 0 °C or less. Follow specifications. (P.9)
- The connecting cable must not touch piping directly.
- Do not set up where children can reach the remote controller.
- Do not stand on an unstable surface when operating or checking the remote controller.
- Do not use in special environments.
Use in places with much oil (including machine oil), steam, flammable or corrosive gas, voltage fluctuation, surrounding the metal body, may lead to severe decrease in functionality and damage to parts.
- Do not use the remote controller nearby other wireless devices, microwaves, cordless phones, or facsimiles.

NOTE

- Install this remote controller vertically.
- When attaching this remote controller, be sure to use the supplied screws and confirm that remote controller is fixed to the surface so that there are no gaps.
- The warranty does not cover the product if it falls from an elevated location.
- Please write down the model information, etc., in “Setting Information” in the Operating Instructions when you install the remote controller.
- Requires a mobile device that is iOS/Android™ compatible.
- The End user should read and accept the Terms of use and Privacy Notice in the contents of “Panasonic H&C Control App”.
- Please avoid to set up multiple remote controller registrations at the same time.
- Users are responsible for all carrier costs associated with installing the “Panasonic H&C Control App” on the mobile device.
- Panasonic Wired Remote Controller is designed for communication to the “Panasonic H&C Control App”.
- Third party Bluetooth® interfaces cannot be connected to the “Panasonic H&C Control App”.
- Updates to the service may mean there are changes to the design of the “Panasonic H&C Control App” screen and display.

Installation Precautions

Installation location

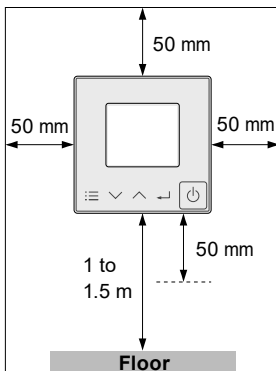

- Install at the height of 1 to 1.5 m from the floor (Location where average room temperature can be detected).
- Keep a space around the remote controller as detailed on the figure shown left.
- Avoid the following locations for installation.
 - In the shadow or backside of objects deviated from the room airflow
 - Location where condensation occurs (The remote controller is not moisture proof or drip proof)
 - Location near heat source
- Keep distance of 1 m or more from the TV, radio and PC. (Image blur or related noise may occur)
- Do not use in special environments. Use in places with much oil (including machine oil), steam, flammable or corrosive gas, voltage fluctuation, surrounding the metal body, may lead to severe decrease in functionality and damage to parts.

Remote control wiring

Wiring diagram

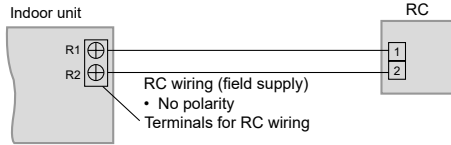

- Type of wiring
 - Use cables of 0.75 to 1.25 mm².
- Total wire length: 500 m or less (The wire length between indoor units should be 200 m or less.)
- Number of connectable units
 - Remote controller:
 - 1 unit connection only
 - When connecting the remote controller to indoor units released in April 2020 and after (PACi NX series and subsequent series), 2 remote controllers can be connected.
 - * 2 CZ-RTC6BL cannot be connected
 - Indoor unit: Max. 8

Attention

- Use the field supplied RC wiring with at least 1 mm in thickness of insulation part including the sheath. Wiring Regulations may differ depending on location. For field wiring rules, please refer to your LOCAL ELECTRICAL CODES. You must ensure that installation complies with relevant rules and regulations.
- Be careful not to connect cables to other terminals of indoor units (e.g. power source wiring terminal). Malfunction may occur.
- Do not bundle together with the power source wiring or store in the same metal tube. Operation error may occur.
- If noise is induced to the unit power supply, attach a noise filter.

■ Using 1 indoor unit

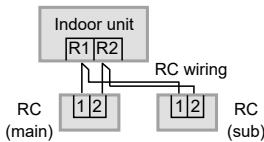

■ Using more than 1 indoor unit

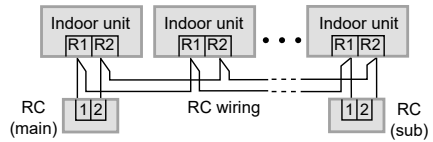

Wiring as shown below is prohibited.

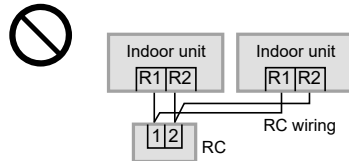
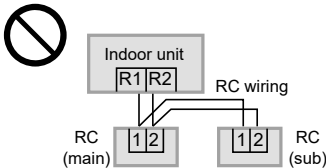

When setting both the main and sub remote controllers

Regarding the contents of the installation, please scan the matrix two-dimensional (2D) barcode and refer to the detailed manuals.

After installation, set one remote controller to [Main] and the other to [Sub] for [Main/sub] for "Setting".

When using the remote controllers* in combination, set the CZ-RTC6BL unit to [Main].

*CZ-RTC4, CZ-RE2C2

Note Remote controllers can be connected to any indoor unit for operation.

Mounting

1 Remove the top case.

① Insert the screwdriver to the bottom case.

Insert the flat-blade screwdriver to the claws as show in the figure.

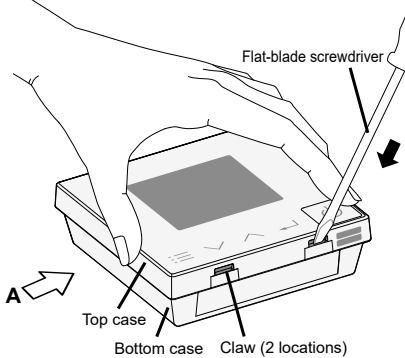

② Push the flat-blade screwdriver in.

Push down the flat-blade screwdriver along with the slope of the claws until the top case comes off.

View A

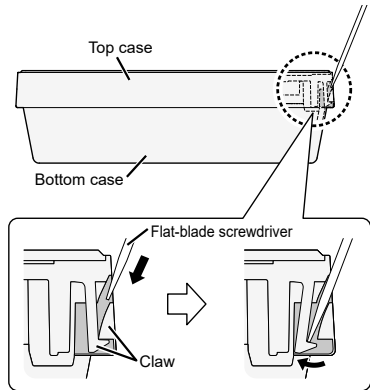

2 Mount to the wall.

There are 2 types of wall-mounting methods: Exposed type and Embedded type.

Attention

Mounting the bottom case

- Tighten the screws securely until the screw heads touch the bottom case.
(Otherwise, loose screw heads may hit the PCB and cause malfunction when mounting the top case.)
- Do not over-tighten the screws.
(The bottom case may be deformed, resulting in the unit becoming detached from the surface it is fixed to.)

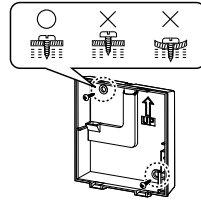

Connection to the remote controller terminal board

- Depress the push button using a round bar or finger, insert the remote control wiring securely from the wiring insertion slot and release the push button.
- Pull the remote control wiring lightly, and confirm it is secured.
- There is the danger of shorting if copper wire is exposed. Make sure the wire is properly inserted.

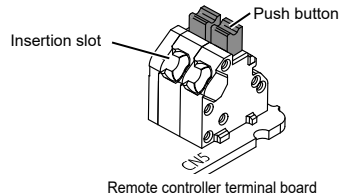

Exposed type

A protective film is attached on the Control panel.

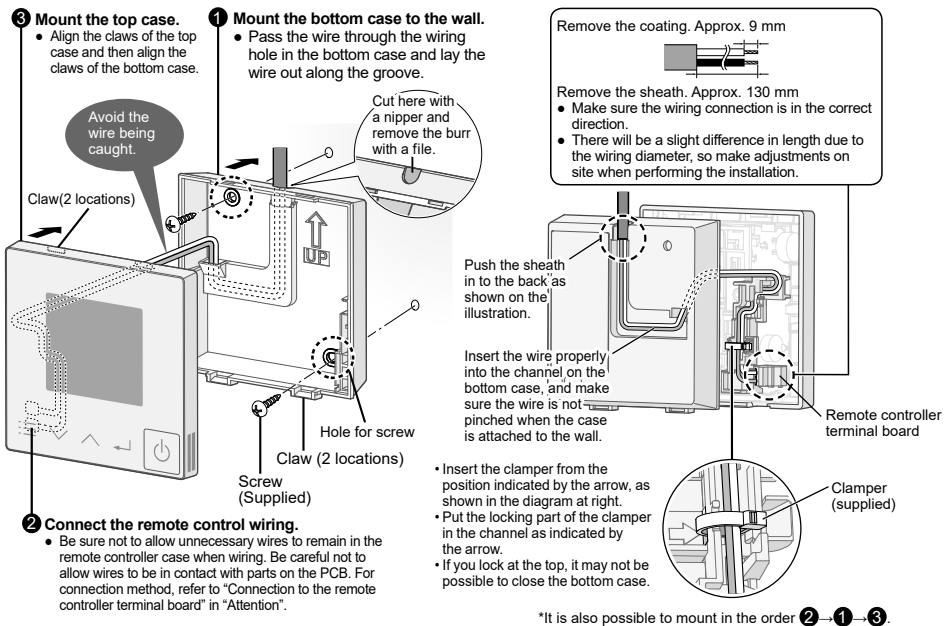

Embedded type

A protective film is attached on the Control panel.

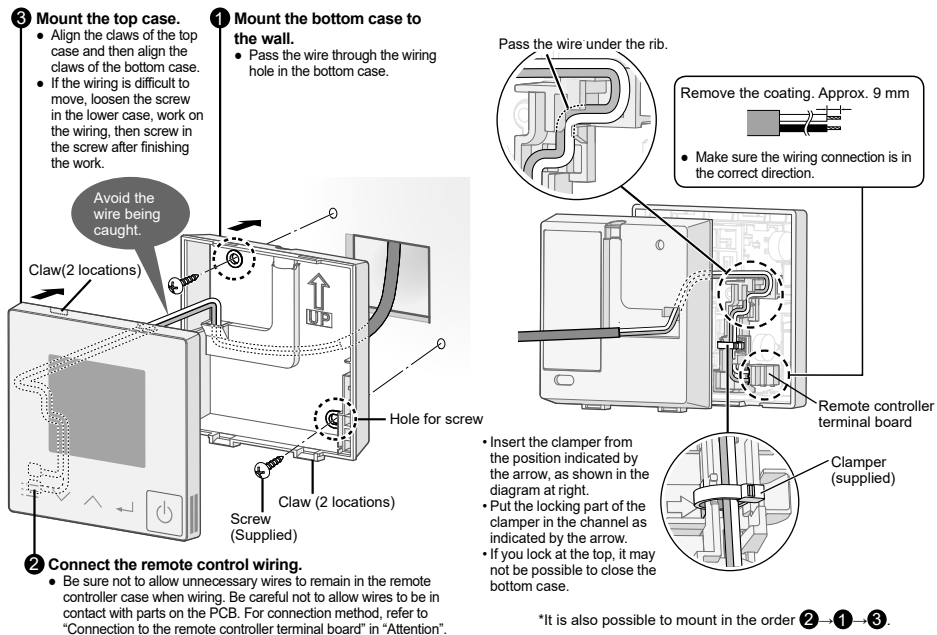

Specifications

Model No.		CZ-RTC6BL
Dimensions		(H) 86 mm × (W) 86 mm × (D) 25 mm
Weight		0.09 kg
Temperature/ Humidity range		0 °C to 40 °C / 20% to 80% (No condensation) *Indoor use only.
Power Source		DC16 V (supplied from indoor unit)
Clock	Precision	± 30 seconds/month (at normal temperature 25 °C) *Adjust periodically.
	Holding time	24 hours (When fully charged) (at normal temperature 25 °C) *Approx. 8 hours are required for full charge.
Number of connected indoor units		Indoor unit: Up to 8 units (Within group-controlling)
OS version on the mobile device for "Panasonic H&C Control App"		iOS: 10.0 or later Android™: 6.0 or later
Bluetooth® version		4.2 or later

- The Bluetooth® word mark and logos are registered trademarks owned by Bluetooth SIG, Inc. and any use of such marks by Panasonic Corporation is under license. Other trademarks and trade names are those of their respective owners.
- iOS is the name of the OS of Apple Inc. IOS is a trademark or registered trademark of Cisco in the US and other countries which has been licensed for use.
- Apple and the Apple logo are trademarks of Apple Inc. that are registered in the US and other countries. App Store is a service mark of Apple Inc.
- Android™, Google Play™ and Google Play™ logos are registered trademarks of Google LLC.

Maximum radio-frequency power transmitted in the frequency bands

Type of wireless	Frequency band	Max EIRP (dBm)
Bluetooth® functionality	2402 - 2480 MHz	6.7 dBm

Table des Matieres

	Página		Página
● Consignes de sécurité	10	● Montage	14
● Précautions d'installation	12	● Spécifications	16

Veillez lire avant de démarrer

Ces instructions regroupent toutes les informations nécessaires pour l'installation et la maintenance. Si vous avez besoin d'aide pour un problème particulier, contactez notre centre commercial/SAV ou votre distributeur agréé pour des instructions supplémentaires.

NOTIFICATION

Le texte anglais correspond aux instructions d'origine. Les autres langues sont les traductions des instructions d'origine.

Consignes de sécurité

Nous n'assumons aucune responsabilité pour les accidents ou les dommages résultants de méthodes autres que celles décrites dans les instructions d'installation ou de méthodes n'utilisant pas les pièces indiquées.

Les dysfonctionnements se produisant en raison de méthodes d'installation non autorisées ne sont pas couverts par la garantie produit.

- Cette télécommande doit être installée conformément aux réglementations de câblage nationales.
- Lire également les instructions d'installation des dispositifs connectés.
- Lors de la réinstallation ou de la réparation de cette télécommande, fournissez les instructions d'installation au personnel d'entretien.



AVERTISSEMENT

Ce symbole vous avertit à propos de risques ou de pratiques dangereuses susceptibles de provoquer des blessures sévères ou mortelles.



MISE EN GARDE

Ce symbole vous avertit à propos de risques ou de pratiques dangereuses susceptibles de provoquer des blessures ou des dommages matériels.



Actions interdites

Précautions concernant la configuration de l'installation



AVERTISSEMENT

- Mettre hors tension le disjoncteur des unités avant installation.
- Choisir un emplacement d'installation rigide et suffisamment solide pour supporter ou maintenir cette télécommande, et choisir un emplacement qui facilite l'entretien.



AVERTISSEMENT

- N'utiliser que les pièces spécifiées par Panasonic comme accessoires fournis.
- Veiller à l'installation correcte des câbles afin qu'aucune force extérieure ne s'exerce sur eux.
- Le démontage et la modification de cette télécommande ne sont en aucun cas autorisés.
- Cette télécommande doit être installée par le distributeur commercial ou un installateur.
- Pour installer la télécommande, utiliser un équipement de protection approprié et des outils sécurisés.
- Cette télécommande devra être installée en toute sécurité en suivant les instructions d'installation.
- Le montage électrique doit être effectué par un personnel autorisé conformément à la réglementation locale et conformément aux instructions d'installation.
- Pour éviter des dysfonctionnement causés par les interférences des ondes radio, éloigner la télécommande des dispositifs tels qu'un autre appareil sans fil, un four à micro-ondes et un dispositif qui utilise un signal 2,4 GHz. Le module peut ne pas être disponible dans certaines zones.
- Fixer le cache électrique à l'unité intérieure en toute sécurité.
- Veiller à brancher correctement la télécommande au bornier P.C. et à la plaque à bornes de l'unité intérieure.
- Ne pas installer dans les hôpitaux ou dans des lieux où des dispositifs électroniques médicaux sont présents.
- En cas de port de stimulateur cardiaque ou de défibrillateur automatique implantable, veiller à ne pas rester à moins de 15 cm de la télécommande.
- Ne pas utiliser la télécommande près d'un appareil de contrôle automatique (porte automatique, alarmes à incendie, etc.).
- En cas d'anomalie (comme une odeur de brûlé), arrêter l'unité intérieure et mettre le disjoncteur sur ARRÊT.
- Ne pas manipuler avec les mains mouillées.
- Ne pas éclabousser d'eau la télécommande ou l'utiliser dans une salle de bains.



MISE EN GARDE

- Reliez-vous à la terre afin de décharger l'électricité statique avant d'effectuer tout câblage.
- Ne pas installer la télécommande dans des endroits situés sous les rayons du soleil ou bien là où la température ambiante est de 40 °C ou plus ou de 0 °C ou moins.
- Le câble de raccordement ne doit pas toucher directement le tuyau.
- Ne pas installer dans un endroit où des enfants peuvent avoir accès à la télécommande.
- Ne pas se trouver debout sur une surface instable pour utiliser ou pour contrôler la télécommande.
- Ne pas utiliser dans des environnements spéciaux.
L'utiliser dans des lieux où l'on note une présence importante d'huile (y compris l'huile de machine), de vapeur, de gaz inflammable ou corrosif, de fluctuation de tension, autour du boîtier en métal peut entraîner une diminution importante de fonctionnalité et l'endommagement des pièces.
- Ne pas utiliser la télécommande près d'autres appareils sans fil, micro-ondes, téléphone sans fil, ou fax.

REMARQUE

- Installer cette télécommande verticalement.
- Lors de l'installation de cette télécommande, veiller à utiliser les vis fournies et vérifier qu'il n'y a pas d'espace entre elle et la surface à laquelle elle est fixée.
- La garantie ne couvre pas le produit si celui-ci tombe d'un endroit élevé.
- Nécessite un appareil mobile compatible iOS/Android™.
- L'utilisateur final doit lire et accepter les conditions d'utilisation et la déclaration de confidentialité du contenu de « Panasonic H&C Control App ».
- Éviter de configurer plusieurs télécommandes en même temps.
- Les utilisateurs sont responsables de tous les coûts engendrés par l'installation de « Panasonic H&C Control App » sur l'appareil mobile.
- La télécommande câblée de Panasonic est conçue pour communiquer avec « Panasonic H&C Control App ».
- Les interfaces Bluetooth® autres ne peuvent pas se connecter à « Panasonic H&C Control App ».
- Les mises à jour du service peuvent signifier des changements dans la conception de l'écran et de l'affichage de « Panasonic H&C Control App ».

Précautions d'installation

Installation de la télécommande

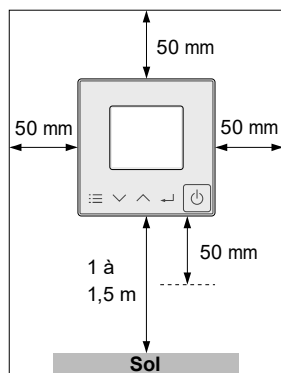

- Installer la télécommande à une hauteur comprise en 1 et 1,5 m du sol (Dans un endroit où il est possible de détecter la température ambiante moyenne).
- Conservez un espace autour de la télécommande comme le montre de façon détaillée l'illustration à gauche.
- Évitez l'installation dans les lieux suivants.
 - A l'ombre ou derrière des objets déviés du flux d'air de la pièce.
 - Lieu humide (la télécommande n'est pas protégée contre l'humidité ou le ruissellement.)
 - A proximité d'une source de chaleur
- Laissez au moins 1 m de distance entre l'appareil et un téléviseur ou un ordinateur. (Cela pourrait causer un brouillage ou des parasites sur l'image)

Câblage de la télécommande

Diagramme de câblage

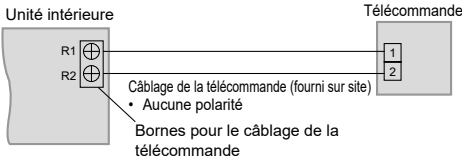

■ Type de câble

- Utilisez des câbles de 0,75 à 1,25 mm².

■ Longueur totale du câble : 500 m maximum (La longueur de câble entre les unités intérieures ne doit pas dépasser 200 m.)

■ Nombre d'unités pouvant être raccordées

- Télécommande :

Raccordement de 1 unité seulement

Lors de la connexion de la télécommande aux unités extérieures commercialisées à partir d'avril 2020 (série PACi NX et suivantes), 2 télécommandes peuvent être connectées.

* 2 unités de CZ-RTC6BL ne peuvent pas être connectées.

- Unité intérieure : Max. 8

Attention

- Le câble de liaison entre la télécommande et l'unité intérieure doit avoir une épaisseur d'isolant de 1 mm à minima en incluant la gaine. La réglementation concernant le câblage peut être différente selon les endroits. Pour connaître les règles de câblage sur site, se référer aux CODES ÉLECTRIQUES LOCAUX. Veiller à ce que l'installation soit conforme aux règlements et à la réglementation en vigueur.
- Veillez à ne pas raccorder les câbles aux autres bornes des unités intérieures (p. ex. borne de câblage de la source d'alimentation). Cela peut provoquer un dysfonctionnement.
- Ne pas regrouper le câble de la télécommande et l'alimentation électrique dans le même passage de gaine. Cela peut provoquer un défaut de communication.
- Si la source d'alimentation émet du bruit, rajouter un filtre antibruit.

■ Utilisation d'1 unité intérieure

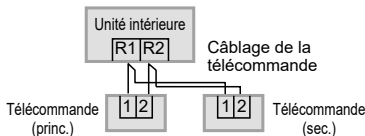

■ Utilisation de plus d'une unité intérieure

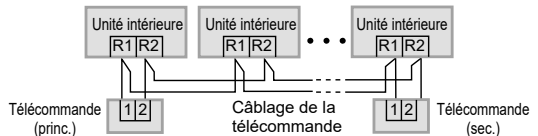

Un câblage comme indiqué ci-dessous est interdit.

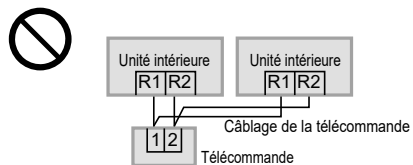
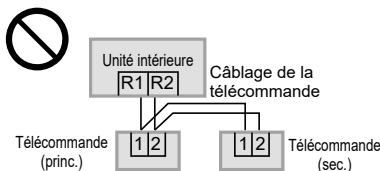

Lors du réglage des télécommandes princ./sec.

Pour des explications sur l'installation, veuillez scanner le code barres 2D de la matrice et vous reporter aux manuels détaillés.

Après l'installation, réglez une télécommande sur [princ.] et l'autre sur [sec.] pour [princ./sec.] pour « Configuration ».

Lors de l'utilisation des télécommandes* en association, réglez l'unité CZ-RTC6BL sur [princ.].

*CZ-RTC4, CZ-RE2C2

(Remarque) Il est possible de brancher les appareils sur n'importe quelle unité intérieure pour l'utilisation.

Montage

1 Retirez le boîtier supérieur.

1 Insérez le tournevis dans le boîtier inférieur.

Insérez le tournevis dans la pince comme indiqué dans la figure.

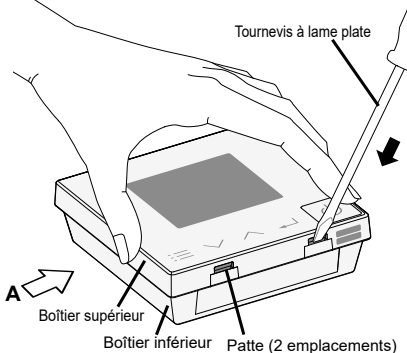

2 Poussez le tournevis vers l'intérieur.

Poussez le tournevis vers le bas le long de la pente de la griffe jusqu'à ce que boîtier supérieur se détache.

Vue A

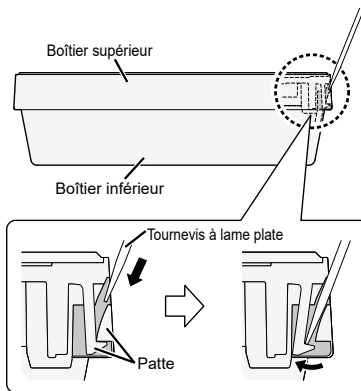

2 Montage mural de la télécommande.

Il y a 2 types de méthodes de fixation au mur : Le type exposé et le type intégré.

Attention

Effectuez le montage du boîtier inférieur

- Serrez bien les vis jusqu'à ce que leur tête touche le boîtier inférieur. (Sinon, les têtes de vis lâches peuvent toucher la carte de circuit imprimé et causer un dysfonctionnement lors du montage du boîtier supérieur.)
- Ne serrez pas les vis excessivement. (Le boîtier inférieur peut être déformé, ce qui entraînerait le détachement de l'appareil de la surface à laquelle il est fixé.)

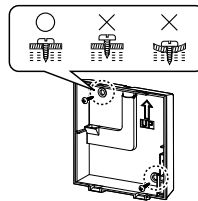

Connexion au bornier de la télécommande

- Appuyez sur le bouton poussoir à l'aide d'une tige arrondie ou du doigt, insérez bien le câblage de la télécommande depuis le logement d'insertion et relâchez le bouton poussoir.
- Tirez légèrement sur le câblage de la télécommande et vérifiez qu'il tient bien.
- Il y a un danger de court-circuit si le fil de cuivre est exposé. Assurez-vous que le fil est correctement inséré.

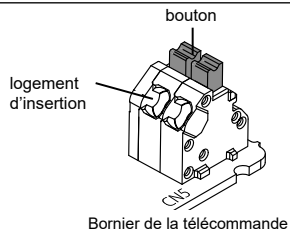

Montage avec câble visible

Un film de protection adhère au panneau de commande.

3 Effectuez le montage du boîtier supérieur.

- Alignez les pattes du boîtier supérieur, puis alignez les pattes du boîtier inférieur.

Évitez de coincer les câbles.

Patte (2 emplacements)

1 Effectuez le montage mural du boîtier inférieur.

- Passer le fil à travers le trou de câblage du boîtier inférieur et le placer le long de la rainure.

Coupez à cet endroit avec une pince et enlevez les aspérités avec une lime.

Retirez le revêtement. Env. 9 mm

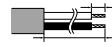

Retirez la gaine. Env. 130 mm

- Assurez-vous que le raccord de câblage est dans la bonne direction.
- Il y aura une légère différence de longueur due au diamètre des fils, en conséquence ajuster en fonction de la situation lors de l'installation.

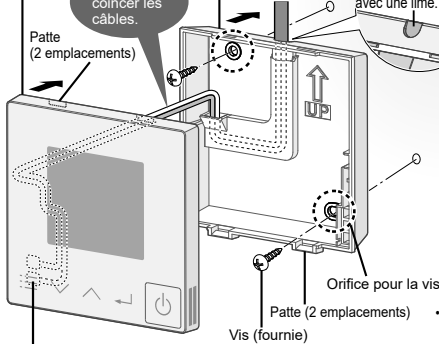

Pousser la gaine en arrière comme montré sur l'illustration.

Insérez correctement le fil dans la goulotte du boîtier inférieur et assurez-vous de ne pas le coincer en fixant le boîtier au mur.

- Insérez l'attache-fils depuis la position indiquée par la flèche, comme montré sur l'illustration à droite.
- Placez la fermeture de l'attache-fils dans la goulotte comme indiqué par la flèche.
- Si elle est placée au-dessus, il pourrait être impossible de fermer le boîtier inférieur.

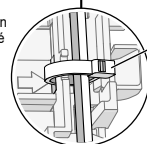

2 Connectez le câblage de la télécommande.

- Assurez-vous de ne pas laisser de câbles inutiles dans le boîtier de la télécommande lors du câblage. Faites attention de ne pas laisser les câbles entrer en contact avec des parties de la carte de circuit imprimé. Pour la méthode de connexion, consultez « Connexion au bornier de la télécommande » dans la partie « Attention ».

* Il est également possible d'effectuer le montage dans l'ordre suivant 2 → 1 → 3.

Montage encastré

Un film de protection adhère au panneau de commande.

3 Effectuez le montage du boîtier supérieur.

- Alignez les pattes du boîtier supérieur, puis alignez les pattes du boîtier inférieur.
- Si les fils sont difficiles à bouger, desserrer la vis tout en bas du boîtier, travailler sur les fils, puis resserrer la vis à la fin du travail.

Évitez de coincer les câbles.

Patte (2 emplacements)

1 Effectuez le montage mural du boîtier inférieur.

- Passer le fil à travers le trou de câblage du boîtier inférieur.

Vue agrandie

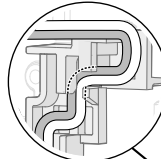

Retirez le revêtement. Env. 9 mm

- Assurez-vous que le raccord de câblage est dans la bonne direction.

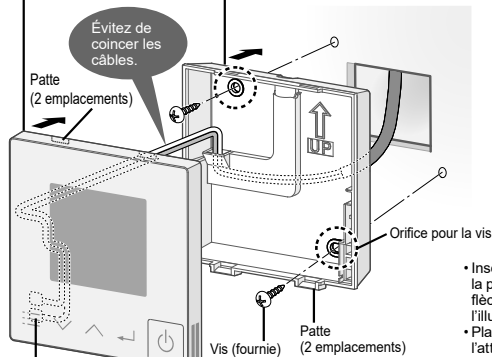

- Insérez l'attache-fils depuis la position indiquée par la flèche, comme montré sur l'illustration à droite.
- Placez la fermeture de l'attache-fils dans la goulotte comme indiqué par la flèche.
- Si elle est placée au-dessus, il pourrait être impossible de fermer le boîtier inférieur.

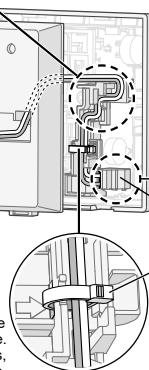

2 Connectez le câblage de la télécommande.

- Assurez-vous de ne pas laisser de câbles inutiles dans le boîtier de la télécommande lors du câblage. Faites attention de ne pas laisser les câbles entrer en contact avec des parties de la carte de circuit imprimé. Pour la méthode de connexion, consultez « Connexion au bornier de la télécommande » dans la partie « Attention ».

* Il est également possible d'effectuer le montage dans l'ordre suivant 2 → 1 → 3.

Spécifications

Modèle n°		CZ-RTC6BL
Dimensions		(H) 86 mm × (L) 86 mm × (P) 25 mm
Poids		0,09 kg
Plage de Température/Humidité		0 °C à 40 °C / 20% à 80% (pas de condensation) * Usage intérieur uniquement.
Source d'alimentation		16 Vcc (fourni par l'unité intérieure)
Horloge	Précision	± 30 secondes/mois (à une température normale de 25 °C) * Ajustez-la périodiquement
	Autonomie	24 heures (après un chargement complet) (à une température normale de 25 °C) * Env. 8 heures sont nécessaires pour une recharge complète.
Nombre d'unités intérieures connectées		Unité intérieure : 8 appareils maximum (Dans le contrôle de groupe)
Version du SE du dispositif mobile pour « Panasonic H&C Control App »		iOS: 10.0 ou ultérieure Android™: 6.0 ou ultérieure
Version Bluetooth®		4.2 ou ultérieure

- Le nom de la marque Bluetooth® ainsi que les logos sont des marques déposées appartenant à Bluetooth SIG, Inc. et toute utilisation de ces marques par Panasonic Corporation est effectuée sous licence. Les autres marques et noms commerciaux appartiennent à leurs propriétaires respectifs.
- iOS est le nom du système d'exploitation d'Apple Inc. IOS est une marque ou marque déposée de Cisco aux États-Unis et dans d'autres pays qui fait l'objet d'une licence d'utilisation.
- Apple et le logo Apple sont des marques d'Apple Inc., déposées aux États-Unis et dans d'autres pays. App Store est une marque de service d'Apple Inc.
- Android™, Google Play™ et les logos Google Play™ sont des marques déposées de Google LLC.

Puissance maximale de la fréquence radio envoyée sur les bandes de fréquence

Type de communication sans fil	Bande de fréquence	PIRE max (dBm)
Bluetooth®	2402 - 2480 MHz	6,7 dBm

Contenido

	Página		Página
● Precauciones de seguridad	17	● Instalación	21
● Precauciones para la instalación	19	● Especificaciones	23

Leer antes de empezar

Para la mayoría de los sitios de instalación y condiciones de mantenimiento, solo se necesitan estas instrucciones. En caso de requerir asistencia especial, póngase en contacto con nuestro punto de venta/mantenimiento o con su distribuidor autorizado para recibir instrucciones adicionales.

AVISO

El texto en inglés constituye las instrucciones originales. El resto de los idiomas son traducciones de las instrucciones originales.

Precauciones de seguridad

No asumimos ninguna responsabilidad por accidentes o daños que resulten de métodos distintos a los descritos en las Instrucciones de instalación o métodos en los que se utilicen piezas no especificadas.

Los fallos de funcionamiento que se produzcan como consecuencia de un método de instalación no autorizado no están cubiertos por la garantía del producto.

- Este mando a distancia debe instalarse en conformidad con las normas nacionales de cableado.
- Lea también las instrucciones de instalación de los dispositivos conectados.
- Cuando se traslade o repare el mando a distancia, proporcione las Instrucciones de instalación al personal del servicio técnico.



ADVERTENCIA

Este símbolo hace referencia a un peligro o práctica insegura que pueden ocasionar daños personales e incluso la muerte.



PRECAUCIÓN

Este símbolo hace referencia a un peligro o práctica insegura que pueden ocasionar daños personales y en la propiedad.



Elementos prohibidos

Precauciones para la configuración de la instalación



ADVERTENCIA

- Desconecte el disyuntor de las unidades antes de la instalación.
- Seleccione un lugar de instalación que sea rígido y lo suficientemente fuerte como para soportar o sostener este mando a distancia y elija un lugar de fácil mantenimiento.



ADVERTENCIA

- Utilice únicamente las piezas especificadas por Panasonic como accesorios suministrados.
- Asegúrese de que los cables estén instalados correctamente a fin de que las fuerzas externas no los afecten. El desmontaje y la modificación de este mando a distancia no están permitidos bajo ninguna circunstancia.
- Este mando a distancia debe ser instalado por el distribuidor de ventas o el instalador.
- Cuando instale el mando a distancia, utilice equipos de protección y herramientas de seguridad adecuados.
- Este mando a distancia debe instalarse de forma segura de acuerdo con las Instrucciones de instalación.
- Los trabajos eléctricos los debe realizar personal autorizado conforme a las normativas locales y de acuerdo con las Instrucciones de instalación.
- Para evitar fallos de funcionamiento causados por interferencias de ondas de radio, mantenga el mando a distancia alejado de dispositivos tales como otros dispositivos inalámbricos, microondas y el dispositivo que utilice la señal de 2,4 GHz. Es posible que el módulo no esté disponible en función de la zona.
- Conecte la cubierta eléctrica a la unidad interior de forma segura.
- Asegúrese de conectar el mando a distancia a la placa de P.C. y a la placa de bornes de la unidad interior correctamente.
- No lo instale en hospitales o lugares donde se encuentren dispositivos médicos electrónicos.
- Si tiene un marcapasos cardíaco o un desfibrilador cardioversor implantable, manténgase a al menos 15 cm del mando a distancia.
- No utilice el mando a distancia cerca de equipos de control automático (puerta automática, alarmas contra incendios, etc.).
- En caso de una condición anormal (como un olor a quemado), detenga la unidad interior y apague el disyuntor.
- No opere con las manos mojadas.
- No salpique agua sobre el mando a distancia ni lo utilice en el baño.



PRECAUCIÓN

- Antes de realizar los trabajos de cableado, póngase usted mismo a tierra para descargar la electricidad estática.
- No instale el mando a distancia en lugares con luz solar directa o donde la temperatura sea de 40 °C o más o 0 °C o menos.
- El cable de conexión no debe tocar directamente los tubos.
- No instale el mando a distancia de forma que los niños puedan acceder a él.
- No permanezca sobre una superficie inestable cuando utilice o compruebe el mando a distancia.
- No lo use en entornos especiales.
El uso en lugares con mucho aceite (incluyendo aceite de máquina), vapor, gas inflamable o corrosivo, fluctuación de voltaje, alrededor del cuerpo metálico, puede conllevar una severa disminución de la funcionalidad y dañar las piezas.
- No utilice el mando a distancia cerca de otros dispositivos inalámbricos, microondas, teléfonos inalámbricos o faxes.

NOTA

- Instale este mando a distancia verticalmente.
- Cuando instale este mando a distancia, asegúrese de utilizar los tornillos incluidos y confirme que el mando a distancia esté fijado a la superficie de forma que no queden huecos.
- La garantía no cubre el producto si se cae desde un lugar elevado.
- Requiere un dispositivo móvil compatible con iOS/Android™.
- El usuario final debe leer y aceptar las Condiciones de uso y el Aviso de privacidad en el contenido de la “Panasonic H&C Control App”.
- Por favor, evite configurar múltiples registros del mando a distancia al mismo tiempo.
- Los usuarios son responsables de todos los costes de la compañía telefónica asociados a la instalación de la “Panasonic H&C Control App” en el dispositivo móvil.
- El mando a distancia con cable de Panasonic está diseñado para la comunicación con la “Panasonic H&C Control App”.
- Las interfaces Bluetooth® de terceros no pueden conectarse a la “Panasonic H&C Control App”.
- Las actualizaciones del servicio pueden suponer cambios en el diseño de la pantalla de la “Panasonic H&C Control App” y en la pantalla.

Precauciones para la instalación

Lugar de la instalación

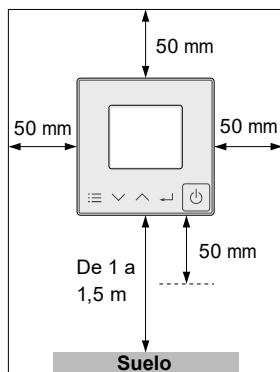

- Instale a una altura de entre 1 y 1,5 m del suelo (lugar donde se puede detectar la temperatura media de la habitación).
- Mantenga un espacio alrededor del mando a distancia como se detalla en la figura de la izquierda.
- No realice la instalación en los siguientes lugares:
 - Detrás de objetos que no reciben la corriente de aire que hay en la sala.
 - Un lugar donde se produzca condensación (el mando a distancia no es resistente al agua ni al goteo).
 - Un lugar próximo a una fuente de calor
- Mantenga una distancia de más de 1 m del televisor, la radio y el PC. (Podría producirse borrosidad de imagen o ruido relacionado)

Cableado del mando a distancia

Diagrama de cableado

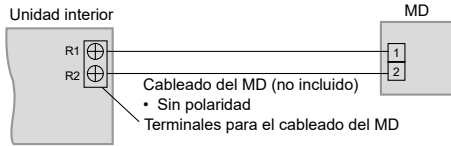

■ Tipo de cableado

- Utilice cables de 0,75 a 1,25 mm².

■ Longitud total del cable: 500 m o menos (La longitud del cable entre las unidades interiores no debe ser superior a 200 m.)

■ Número de unidades que pueden conectarse

● Mando a distancia:

Conexión de una sola unidad

Cuando se conecta el mando a distancia a las unidades interiores puestas a la venta en abril de 2020 y posteriores (serie PACi NX y series posteriores), se pueden conectar 2 mandos a distancia.

*No se pueden conectar 2 unidades de CZ-RTC6BL.

● Unidades interiores: Máx. 8

Atención

- Utilice el cableado RC suministrado por separado con un componente aislante de al menos 1 mm de espesor, incluida la funda. Las normativas sobre cableado pueden variar dependiendo del lugar. Para las normas de cableado de campo, consulte los CÓDIGOS ELÉCTRICOS LOCALES. Debe asegurarse de que la instalación cumpla con todas las normas y reglamentos pertinentes.
- No conecte los cables a otros terminales de unidades interiores (es decir, terminal de cableado de la fuente de alimentación). Pueden producirse fallos de funcionamiento.
- No mezcle con el cableado de la fuente de alimentación ni lo oculte en el mismo tubo metálico. Pueden producirse errores de funcionamiento.
- Si se producen ruidos en la unidad de alimentación, acople un filtro de ruido.

■ Uso de 1 unidad interior

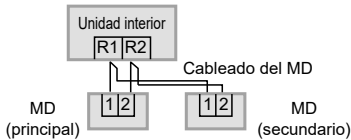

■ Utilizando más de 1 unidad interior

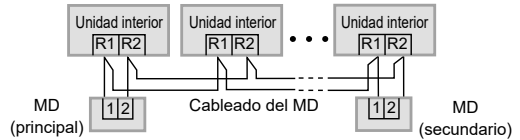

Realizar el cableado como se muestra a continuación está prohibido.

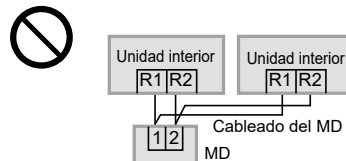
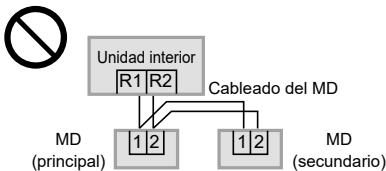

Al configurar tanto el mando a distancia principal como los mandos a distancia secundarios

Si desea consultar explicaciones relativas a la instalación, escanee el código de barras 2D de matriz y consulte los manuales detallados.

Tras la instalación, ajuste un mando a distancia en [Ppal] y el otro en [Secund] en [Ppal/segund] para "Ajuste". Cuando utilice los mandos a distancia* en combinación, ajuste la unidad CZ-RTC6BL en [Ppal].

*CZ-RTC4, CZ-RE2C2

Nota Los mandos a distancia pueden conectarse a cualquier unidad interior para su funcionamiento.

Instalación

1

Retire la carcasa superior.

- 1 **Introduzca el destornillador en la caja inferior.**
Introduzca el destornillador en el gancho como se muestra en la figura.

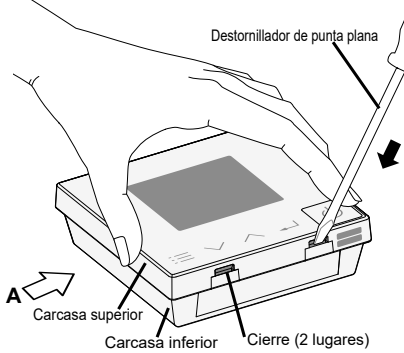

- 2 **Empuje el destornillador.**

Empuje el destornillador a lo largo de la inclinación del gancho hasta que la carcasa superior se desprenda.

vista A

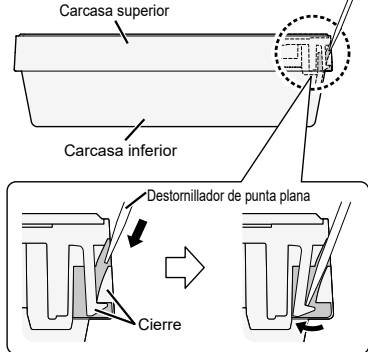

2

Instalación en pared.

Hay 2 tipos de métodos de montaje en la pared: Tipo expuesto y tipo empotrado.

Atención

Instalación de la carcasa inferior

- Atornille los tornillos hasta que la cabeza de los mismos toque la carcasa inferior.
(Una cabeza de tornillo demasiado floja puede golpear la placa de circuitos impresos y provocar fallos de funcionamiento al instalar la carcasa superior.)
- No apriete los tornillos excesivamente.
(La caja inferior podría deformarse provocando que la unidad se desprenda de la superficie a la que está fijada.)

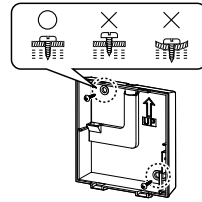

Conexión al cuadro de terminales del mando a distancia

- Presione el botón pulsador usando una barra redonda o el dedo, inserte el cableado del mando a distancia de manera segura en la ranura de inserción del cableado y suelte el botón pulsador.
- Tire ligeramente del cableado del mando a distancia y confirme que está sujeto.
- Existe el peligro de que se produzca un cortocircuito si el cable de cobre queda expuesto. Asegúrese de que el cable esté bien insertado.

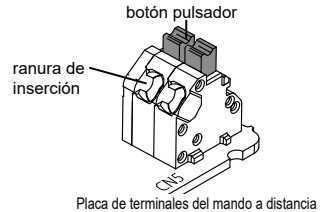

Tipo expuesto

La sección de funcionamiento lleva adherida una película protectora.

3 Instale la carcasa superior.

- Alinee los cierres de la carcasa superior y, a continuación, haga lo mismo con la carcasa inferior.

Evite pellizcar el cable.

Cierre (2 lugares)

1 Instale la carcasa inferior en la pared.

- Pase el cable a través del orificio de cableado en la caja inferior y coloque el cable a lo largo de la ranura.

Corte aquí con unos alicates y elimine la rebaba con una lima.

Retire el recubrimiento. Aprox. 9 mm



Retire la funda. Aprox. 130 mm
 • Compruebe que la conexión del cableado esté en la dirección correcta.
 • Habrá una ligera diferencia de longitud debido al diámetro del cableado, así que, cuando realice la instalación, haga los ajustes in situ.

Empuje la funda hacia atrás como se muestra en la ilustración.

Inserte el cable correctamente en el canal de la caja inferior y asegúrese de que el cable no quede pellizcado cuando la caja se fija a la pared.

Placa de terminales del mando a distancia

Abrazadera (incluida)

- Inserte la abrazadera desde la posición indicada por la flecha, como se muestra en el diagrama de la derecha.
- Coloque la pieza de bloqueo de la abrazadera en el canal como se indica con la flecha.
- Si se bloquea en la parte superior, puede que no sea posible cerrar la caja inferior.

* También es posible realizar el montaje en el orden 2 → 1 → 3.

Tornillo (incluido)

Cierre (2 lugares)

Orificio para el tornillo

2 Conecte el cableado del mando a distancia.

- Asegúrese de no dejar cables innecesarios en la carcasa del mando a distancia al realizar el cableado. Tengan cuidado de no permitir que los cables estén en contacto con partes del circuito impreso. Para el método de conexión, consulte "Conexión al cuadro de terminales del mando a distancia" en "Atención".

Tipo empotrado

La sección de funcionamiento lleva adherida una película protectora.

3 Instale la carcasa superior.

- Alinee los cierres de la carcasa superior y, a continuación, haga lo mismo con la carcasa inferior.
- Si resulta difícil mover el cableado, afoje el tornillo de la caja inferior, trabaje en el cableado y luego atornille el tornillo después de terminar el trabajo.

Evite pellizcar el cable.

Cierre (2 lugares)

1 Instale la carcasa inferior en la pared.

- Pase el cable a través del orificio de cableado de la caja inferior.

Vista ampliada

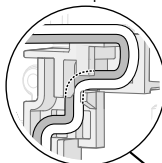

Retire el recubrimiento. Aprox. 9 mm



• Compruebe que la conexión del cableado esté en la dirección correcta.

- Inserte la abrazadera desde la posición indicada por la flecha, como se muestra en el diagrama de la derecha.
- Coloque la pieza de bloqueo de la abrazadera en el canal como se indica con la flecha.
- Si se bloquea en la parte superior, puede que no sea posible cerrar la caja inferior.

Placa de terminales del mando a distancia

Abrazadera (incluida)

* También es posible realizar el montaje en el orden 2 → 1 → 3.

Tornillo (incluido)

Cierre (2 lugares)

Orificio para el tornillo

2 Conecte el cableado del mando a distancia.

- Asegúrese de no dejar cables innecesarios en la carcasa del mando a distancia al realizar el cableado. Tengan cuidado de no permitir que los cables estén en contacto con partes del circuito impreso. Para el método de conexión, consulte "Conexión al cuadro de terminales del mando a distancia" en "Atención".

Especificaciones

N.º de modelo		CZ-RTC6BL
Dimensiones		(Al.) 86 mm x (An.) 86 mm x (Prof.) 25 mm
Peso		0,09 kg
Temperatura/Rango de humedad		0 °C a 40 °C / 20% a 80% (sin condensación) * Solo para uso interior.
Fuente de alimentación		16 V CC (suministrada desde la unidad interior)
Reloj	Precisión	± 30 segundos/mes (a una temperatura normal de 25 °C) * Ajustar periódicamente.
	Tiempo de espera	24 horas (cuando está totalmente cargado) (a una temperatura normal de 25 °C) * La carga completa requiere aprox. 8 horas.
Número de unidades interiores conectadas		Unidad interior: Hasta 8 unidades (Dentro del control de grupo)
Versión del sistema operativo del dispositivo móvil para "Panasonic H&C Control App"		iOS: 10.0 o posterior Android™: 6.0 o posterior
Versión de Bluetooth®		4.2 o posterior

- La marca denominativa Bluetooth® y sus logos son marcas comerciales registradas de Bluetooth SIG, Inc. y cualquier uso de dichas marcas por parte de Panasonic Corporation se realiza bajo licencia. Otros nombres de marcas y marcas comerciales son propiedad de sus respectivos propietarios.
- iOS es el nombre del sistema operativo de Apple Inc. IOS es una marca comercial o marca comercial registrada de Cisco en los Estados Unidos y otros países que han adquirido licencia para su uso.
- Apple y el logotipo de Apple son marcas comerciales de Apple Inc. que están registradas en los Estados Unidos y otros países. App Store es una marca de servicio de Apple Inc.
- Android™, Google Play™ y los logotipos de Google Play™ son marcas comerciales registradas de Google LLC.

Potencia máxima de radiofrecuencia transmitida en las bandas de frecuencia

Tipo de conexión inalámbrica	Banda de frecuencia	PIRE máx. (dBm)
Bluetooth®	2402 - 2480 MHz	6,7 dBm

Inhalt

	Seite		Seite
● Sicherheitshinweise	24	● Montage	28
● Montagehinweise	26	● Technische Daten	30

Vor der Installation sorgfältig durchlesen

Diese Installationsanleitung ist für die meisten Installationsorte und Wartungsbedingungen ausreichend. Hilfe bei einem speziellen Problem kann vom zuständigen Fachhändler oder Kundendienst erbeten werden.

HINWEIS

Bei der englischen Textfassung handelt es sich um das Original. Bei den Anleitungen in anderen Sprachen handelt es sich um Übersetzungen des Originals.

Sicherheitshinweise

Wir übernehmen keine Verantwortung für Unfälle oder Schäden, die dadurch entstehen, dass andere als die in der Installationsanleitung beschriebenen Verfahren oder Verfahren unter Verwendung nicht angegebener Teile eingesetzt werden.

Fehlfunktionen, die durch eine unsachgemäße Installation verursacht wurden, sind nicht durch die Produktgewährleistung abgedeckt.

- Diese Fernbedienung muss entsprechend nationalen Verdrahtungsvorschriften eingebaut werden.
- Bitte lesen Sie auch die Installationsanleitungen der verbundenen Geräte.
- Beim Neuausrichten oder Reparieren dieser Fernbedienung stellen Sie dem Wartungspersonal diese Einbauanleitung zur Verfügung.



WARNUNG

Dieses Sicherheitszeichen warnt vor einer gefährlichen Situation oder Handlung, bei der die Nichtbeachtung des Sicherheitshinweises zu schweren Verletzungen oder zum Tod führen kann.



ACHTUNG

Dieses Sicherheitszeichen warnt vor einer gefährlichen Situation oder Handlung, bei der die Nichtbeachtung des Sicherheitshinweises zu Verletzungen oder zu Produkt- und Sachschäden führen kann.



Zu unterlassen

Vorsichtsmaßnahmen für Einbau und Einrichtung



WARNUNG

- Vor Beginn der Installation muss der Leitungsschutzschalter ausgeschaltet werden.
- Wählen Sie einen Einbauort, der fest und stark genug ist, um die Fernbedienung zu unterstützen oder zu halten, und der zur Wartung gut zugänglich ist.
- Verwenden Sie nur die von Panasonic spezifizierten Teile als mitgeliefertes Zubehör.



WARNUNG

- Vergewissern Sie sich, dass die Kabel ordnungsgemäß verlegt sind, so dass äußere Kräfte sie nicht beeinflussen können.
- Eine Zerlegung oder Modifizierung dieser Fernbedienung ist unter keinen Umständen zulässig.
- Diese Fernbedienung muss vom Verkäufer oder einem qualifizierten Techniker installiert werden.
- Bei der Montage der Fernbedienung sind zur Gewährleistung der Sicherheit geeignete Schutzrüstungen und Werkzeuge zu verwenden.
- Diese Fernbedienung sollte gemäß der Einbauanleitung sicher montiert werden.
- Elektroarbeiten sind von autorisiertem Personal gemäß den örtlichen Vorschriften und gemäß der Installationsanleitung auszuführen.
- Um Störungen durch Funkwelleninterferenzen zu vermeiden, halten Sie die Fernbedienung von anderen Drahtlosgeräten, Mikrowellen, Geräten, die ein 2,4-GHz-Signal verwenden, und ähnlichen Geräten fern. Je nach Region ist das Modul möglicherweise nicht verfügbar.
- Achten Sie darauf, dass die Elektrik-Abdeckung sicher am Innengerät angebracht ist.
- Stellen Sie sicher, dass die Fernbedienung korrekt mit der Leiterplatte und der Klemmenplatte des Innengeräts verbunden ist.
- Nicht in Krankenhäusern oder an Orten installieren, an denen sich elektromedizinische Geräte befinden.
- Wenn Sie einen Herzschrittmacher oder einen implantierbaren Kardioverter-Defibrillator haben, halten Sie bitte einen Mindestabstand von 15 cm zur Fernbedienung ein.
- Verwenden Sie die Fernbedienung nicht in der Nähe von automatischen Steuergeräten (automatische Türen, Feuermelder usw.).
- Im Falle von Störungen (Brandgeruch o. ä.) schalten Sie das Gerät aus und öffnen Sie den Leitungsschutzschalter.
- Nicht mit nassen Händen bedienen.
- Schützen Sie die Fernbedienung vor Spritzwasser und verwenden Sie sie nicht im Badezimmer.



ACHTUNG

- Vor dem Ausführen jeglicher Elektroarbeiten muss sich die ausführende Person erden, um eine mögliche statische Aufladung abzuleiten.
- Montieren Sie die Fernbedienung nicht an Orten mit direktem Sonnenlicht oder einer Umgebungstemperatur von mehr als 40 °C oder weniger als 0 °C.
- Das Verbindungskabel darf Rohrleitungen nicht direkt berühren.
- Stellen Sie die Fernbedienung nicht an Orten auf, an denen Kinder sie erreichen können.
- Führen Sie die Bedienung oder Überprüfung der Fernbedienung nicht auf unsicherem Untergrund stehend durch.
- Nicht in Sonderumgebungen verwenden.
Die Verwendung an Orten mit einem hohen Anteil an Öl (einschließlich Maschinenöl), Dampf, brennbarem oder korrosivem Gas oder Spannungsschwankungen um das Metallgehäuse herum können zu starken Funktionsbeeinträchtigungen und Schäden an Teilen führen.
- Verwenden Sie die Fernbedienung nicht in der Nähe von anderen drahtlosen Geräten, Mikrowellen, schnurlosen Telefonen oder Faxgeräten.

HINWEIS

- Bauen Sie diese Fernbedienung senkrecht ein.
- Beim Befestigen dieser Fernbedienung verwenden Sie unbedingt die mitgelieferten Schrauben und vergewissern Sie sich, dass die Fernbedienung spaltfrei an der Oberfläche befestigt ist.
- Beim Herunterfallen des Produkts von einem erhöhten Standort erlischt die Garantie.
- Erfordert ein mit iOS/Android™ kompatibles Mobilgerät.
- Der Endbenutzer sollte die Nutzungsbedingungen und die Datenschutzerklärung in der „Panasonic H&C Control App“ lesen und akzeptieren.
- Bitte registrieren Sie nach Möglichkeit nicht mehrere Fernbedienungen gleichzeitig.
- Die Benutzer tragen alle Kosten, die mit der Installation der „Panasonic H&C Control App“ auf dem Mobilgerät verbunden sind.
- Die Panasonic-Kabelfernbedienung ist für die Kommunikation mit der „Panasonic H&C Control App“ konzipiert.
- Bluetooth®-Schnittstellen von Fremdanbietern können nicht mit der „Panasonic H&C Control App“ verbunden werden.
- Bei Aktualisierung des Dienstes kann es zu Änderungen am Design des Bildschirms und der Anzeige der „Panasonic H&C Control App“ kommen.

Montagehinweise

Einbauort

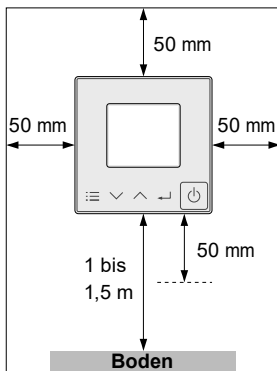

- Die Fernbedienung sollte in einer Höhe von 1 bis 1,5 m über dem Boden angebracht werden, wo die typische Raumtemperatur gemessen wird.
- Lassen Sie wie links dargestellt einen Bereich um die Fernbedienung herum frei.
- Folgende Einbausituationen sollten vermieden werden:
 - Hinter Gegenständen, die eine normale Luftzirkulation behindern.
 - Stellen, an denen sich Kondensat bildet (die Fernbedienung verträgt keine Feuchtigkeit).
 - Wärmequellen in unmittelbarer Nähe.
- Halten Sie einen Abstand von mindestens 1 m zu Fernseh-, Radio- und PC-Geräten. (Andernfalls können Bildunschärfen oder Rauschen auftreten)

Fernbedienungskabel

Anschlussplan

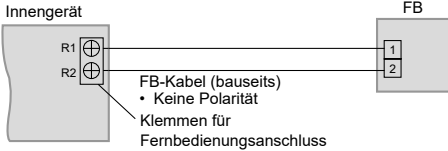

■ Kabeltyp

- Flexibles Kabel mit 0,75 bis 1,25 mm² Querschnitt

■ Kabelgesamtlänge: max. 500 m (Kabellänge zwischen Innengeräten max. 200 m).

■ Max. Anzahl anschließbarer Geräte

- Fernbedienungen:

Nur 1 Geräteverbindung

Wenn die Fernbedienung mit Inneneinheiten verbunden wird, die im April 2020 und danach erschienen (PACi NX-Reihe und nachfolgende Modellreihen), können 2 Fernbedienungen angeschlossen werden.

*Es können keine 2 CZ-RTC6BL-Einheiten angeschlossen werden.

- Innengeräte: max. 8

Wichtig

- Das für die Fernbedienung zu verwendende Kabel sollte einschließlich Ummantelung eine mindestens 1 mm dicke Isolierung aufweisen. Die Verkabelungsvorschriften können sich je nach Standort unterscheiden. Zu den am Installationsort geltenden Verkabelungsvorschriften siehe die **LOKALEN VORSCHRIFTEN FÜR ELEKTROINSTALLATIONEN**. Es ist sicherzustellen, dass die Installation allen einschlägigen Vorschriften und Normen entspricht.
- Die Fernbedienungsleitungen dürfen nicht an andere Klemmen des Innengeräts (z. B. Netzanschluss) angeschlossen werden, da es sonst zu Fehlfunktionen und Schäden kommen kann.
- Die Anschlusskabel dürfen nicht zusammen mit Leistungskabeln verlegt oder in denselben Leerrohren geführt werden, da es sonst zu Fehlfunktionen kommen kann.
- Sollte es zu Störungen der Stromversorgung kommen, ist ein Entstörfilter vorzusehen.

■ Verwendung eines Innengeräts

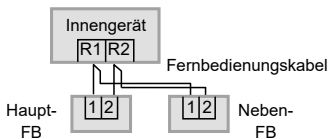

■ Verwendung mehrerer Innengeräte

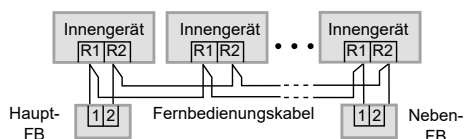

Die nachfolgend dargestellten Verdrahtungsarten sind nicht zulässig.

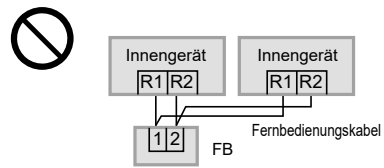
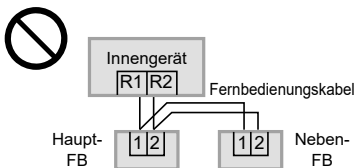

Einstellen von Haupt- und Neben-Fernbedienung

Für Erläuterungen, die die Installation betreffen, scannen Sie bitte den Matrix-2D-Barcode und beziehen sich auf die detaillierten Handbücher.

Stellen Sie nach der Montage bei einer Fernbedienung die Einstellung [Haupt-/Neben-FB] auf [Haupt-FB] und bei der anderen auf [Neben-FB] ein.

Wenn Fernbedienungen* in Kombination verwendet werden, stellen Sie das CZ-RTC6BL-Gerät als [Haupt-FB] ein.

*CZ-RTC4, CZ-RE2C2

Hinweis Die Fernbedienung kann an ein beliebiges Innengerät angeschlossen werden.

Montage

1 Entfernen des Gehäuseoberteils.

1 Setzen Sie den Schraubenzieher unten am Gehäuse an.

Führen Sie den Schraubenzieher in den Greifer ein, wie in der Abbildung dargestellt.

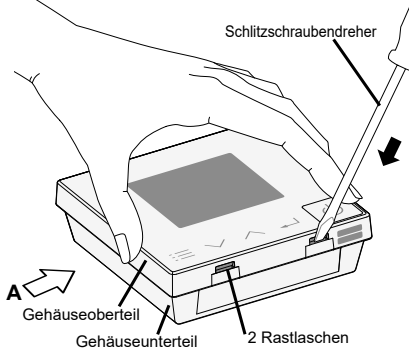

2 Schieben Sie den Schraubenzieher hinein.

Drücken Sie den Schraubenzieher zusammen mit der Greiferneigung nach unten, bis sich das obere Gehäuse löst.

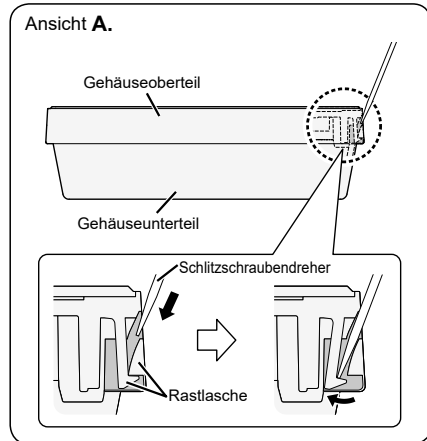

DEUTSCH

2 Montage an der Wand.

Es gibt 2 Arten der Wandmontage: Offener Typ und integrierter Typ.

Wichtig

Montage des Gehäuseunterteils

- Drehen Sie die Schrauben soweit ein, bis die Schraubenköpfe das Gehäuseunterteil berühren, da herausstehende Schraubenköpfe sonst beim Anbringen des Gehäuseoberteils auf die Platine drücken und zu Funktionsstörungen führen können.
- Ziehen Sie die Schrauben nicht zu fest an. (Das Gehäuseunterteil kann sich verformen, was dazu führt, dass sich das Gerät von der Oberfläche löst, auf der es befestigt ist.)

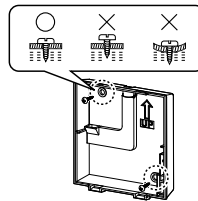

Anschluss am Klemmbrett der Fernbedienung

- Halten Sie den Druckknopf mit einem runden Stab oder mit dem Finger gedrückt, führen Sie die Leitung der Fernbedienung sicher durch den Einführungsschlitz und lassen Sie dann den Druckknopf los.
- Ziehen Sie leicht an der Leitung der Fernbedienung, um den sicheren Sitz zu überprüfen.
- Bei freiliegenden Kupferdrähten besteht Kurzschlussgefahr. Stellen Sie sicher, dass die Leitung korrekt eingeführt ist.

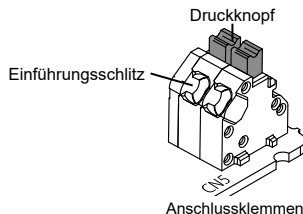

Auf Putz verlegtes Anschlusskabel

Auf dem Bedienfeld ist ein Schutzfilm angebracht.

3 Montage des Gehäuseoberteils.

- Rasten Sie das Oberteil zuerst oben, dann unten auf dem Unterteil ein.

Kabel nicht einklemmen

2 Rastlaschen

1 Montage des Gehäuseunterteils an der Wand.

- Führen Sie die Leitung durch die Leitungsöffnung im Gehäuseunterteil und verlegen Sie die Leitung entlang der Nut.

Schneiden Sie den Steg an dieser Stelle mit einer Kneifzange durch und entfernen Sie den Grat mit einer Feile.

Isolieren Sie die Aderenden auf ca. 9 mm Länge ab.

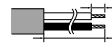

- Entfernen Sie die Kabelummantelung auf ca. 130 mm Länge.
- Stellen Sie sicher, dass die Adern richtig angeschlossen werden.
- Da es aufgrund des Leitungsdurchmessers zu einem leichten Längenunterschied kommt, ist die Länge bei der Montage vor Ort anzupassen.

Schieben Sie die Ummantelung wie in der Abbildung gezeigt nach hinten.

Verlegen Sie das Kabel korrekt im Kabelkanal des Gehäuseunterteils und achten Sie darauf, dass das Kabel beim Anbringen des Gehäuses an der Wand nicht eingeklemmt wird.

Anschlussklemmen

Kabelbinder (mitgeliefert)

2 Anschließen des Fernbedienungskabels.

- Achten Sie darauf, dass in der Fernbedienung keine unnötigen Kabel verbleiben, wenn Sie die Verdrahtung vornehmen. Achten Sie darauf, dass die Kabel nicht mit Teilen der Leiterplatte in Kontakt kommen. Bezüglich der Anschlussmethoden lesen Sie bitte „Anschluss am Klemmenbrett der Fernbedienung“ unter „Wichtig“.

- Führen Sie den Kabelbinder an der Stelle ein, die in der Abbildung rechts durch den Pfeil markiert ist.
- Legen Sie den Verschluss des Kabelbinders wie durch den Pfeil gezeigt in den Kabelkanal.
- Wenn Sie die Befestigung am oberen Rand vornehmen, kann das Gehäuseunterteil möglicherweise nicht geschlossen werden.

* Die folgende Montagereihenfolge ist ebenfalls möglich: 2 → 1 → 3.

Unter Putz verlegtes Anschlusskabel

Auf dem Bedienfeld ist ein Schutzfilm angebracht.

3 Montage des Gehäuseoberteils.

- Rasten Sie das Oberteil zuerst oben, dann unten auf dem Unterteil ein.
- Wenn die Leitung schwer zu bewegen ist, lösen Sie die Schraube im Gehäuseunterteil, nehmen Sie die erforderlichen Arbeiten an der Leitung vor und ziehen Sie die Schraube nach Abschluss der Arbeiten wieder an.

Kabel nicht einklemmen

2 Rastlaschen

1 Montage des Gehäuseunterteils an der Wand.

- Führen Sie die Leitung durch die Leitungsöffnung im Gehäuseunterteil.

Vergrößerte Ansicht

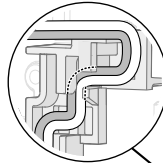

Isolieren Sie die Aderenden auf ca. 9 mm Länge ab.



- Stellen Sie sicher, dass die Adern richtig angeschlossen werden.

Öffnung für Schraube

Schrauben (mitgeliefert)

2 Rastlaschen

- Führen Sie den Kabelbinder an der Stelle ein, die in der Abbildung rechts durch den Pfeil markiert ist.
- Legen Sie den Verschluss des Kabelbinders wie durch den Pfeil gezeigt in den Kabelkanal.
- Wenn Sie die Befestigung am oberen Rand vornehmen, kann das Gehäuseunterteil möglicherweise nicht geschlossen werden.

Anschlussklemmen

Kabelbinder (mitgeliefert)

2 Anschließen des Fernbedienungskabels.

- Achten Sie darauf, dass in der Fernbedienung keine unnötigen Kabel verbleiben, wenn Sie die Verdrahtung vornehmen. Achten Sie darauf, dass die Kabel nicht mit Teilen der Leiterplatte in Kontakt kommen. Bezüglich der Anschlussmethoden lesen Sie bitte „Anschluss am Klemmenbrett der Fernbedienung“ unter „Wichtig“.

* Die folgende Montagereihenfolge ist ebenfalls möglich: 2 → 1 → 3.

Technische Daten

Modellbezeichnung		CZ-RTC6BL
Abmessungen (H x B x T)		86 mm x 86 mm x 25 mm
Gewicht		0,09 kg
Einsatzgrenzwerte Temperatur / Luftfeuchte		0 bis 40 °C / 20 bis 80% r. F. (ohne Kondensation) * Nur für den Einsatz in Innenräumen vorgesehen.
Spannungsversorgung		16 V DC (über Innengerät)
Uhr	Genauigkeit	± 30 Sekunden/Monat (bei Normtemperatur 25 °C) * Gelegentlich nachstellen.
	Laufzeit	24 Stunden (bei voller Aufladung) (bei Normtemperatur 25 °C) * Vollständiges Aufladen dauert ca. 8 Stunden.
Anzahl angeschlossener Innengeräte		Innengerät: Max. 8 Innengeräte (mit Gruppensteuerung)
Betriebssystemversion des Mobilgeräts für die „Panasonic H&C Control App“		iOS: 10.0 oder höher Android™: 6.0 oder höher
Bluetooth®-Version		4.2 oder höher

DEUTSCH

- Die Bluetooth®-Wortmarke und -Logos sind eingetragene Markenzeichen von Bluetooth SIG, Inc. und jede Verwendung dieser Marken durch Panasonic Corporation erfolgt unter Lizenz. Andere Warenzeichen und Handelsnamen sind Eigentum der jeweiligen Inhaber.
- iOS ist der Name des Betriebssystems von Apple Inc. IOS ist ein Warenzeichen oder eingetragenes Warenzeichen von Cisco in den USA und anderen Ländern und steht unter Lizenz.
- Apple und das Apple-Logo sind Warenzeichen von Apple Inc., die in den USA und anderen Ländern eingetragen sind. App Store ist eine Dienstleistungsmarke von Apple Inc.
- Android™, Google Play™ und die Logos Google Play™ sind eingetragene Warenzeichen von Google LLC.

Maximale Sendeleistung in den Frequenzbändern

Funknetz	Frequenzband	Max. EIRP (dBm)
Bluetooth®	2402 - 2480 MHz	6,7 dBm

Contenuti

	Pagina		Pagina
● Precauzioni di Sicurezza	31	● Montaggio	35
● Precauzioni di Installazione	33	● Specifiche	37

Leggere Prima di Iniziare

Queste istruzioni sono sufficienti per la maggior parte dei siti di installazione e delle condizioni di manutenzione. Se si ha bisogno di aiuto per un problema particolare, contattare il nostro punto vendita/centro di assistenza o un rivenditore autorizzato per ottenere istruzioni aggiuntive.

AVVISO

Le istruzioni originali sono rappresentate dal testo in inglese. Le versioni in altre lingue sono traduzioni delle istruzioni originali.

Precauzioni di Sicurezza

Non saremo responsabili per incidenti o danni risultanti da metodi diversi da quelli descritti nelle Istruzioni di installazione o metodi che prevedano l'utilizzo di parti non specificate.

Malfunzionamenti dovuti a modalità di installazione non autorizzate non sono coperte dalla garanzia del prodotto.

- Questo telecomando deve essere installato in conformità con le normative nazionali in materia di cablaggi.
- Leggere anche le istruzioni di installazione dei dispositivi collegati.
- Quando si sposta o si ripara questo telecomando, fornire le Istruzioni per l'Installazione al personale addetto.



ATTENZIONE

Questo simbolo indica un rischio o una pratica non sicura che può causare gravi lesioni personali o la morte.



CAUTELA

Questo simbolo indica un rischio o una pratica non sicura che può causare lesioni personali o danni alla proprietà.



Operazioni proibite

Precauzioni per Setup Installazione



ATTENZIONE

- Impostare su spento l'interruttore delle unità prima dell'installazione.
- Per l'installazione scegliere un punto sufficientemente rigido e robusto, in grado di sostenere o tenere questo telecomando e tale da consentire un'agevole manutenzione.
- Usare solo le parti specificate da Panasonic come accessori in dotazione.



ATTENZIONE

- Assicurarsi che i cavi siano installati correttamente in modo che le forze esterne non possano influire su di essi.
- In nessun caso è consentito smontare e modificare questo telecomando.
- Il telecomando deve essere installato dal rivenditore o dall'installatore.
- Quando si installa il telecomando, usare dispositivi di protezione ed utensili appropriati per garantire la sicurezza.
- Il telecomando deve essere installato in modo sicuro seguendo le Istruzioni per l'Installazione.
- Gli interventi sui sistemi elettrici devono essere effettuati da personale autorizzato in conformità con le norme locali e con le Istruzioni di installazione.
- Per evitare malfunzionamenti causati da interferenze di onde radio, tenere il telecomando lontano da dispositivi come altri dispositivi wireless, microonde e dispositivi che usano il segnale 2,4 GHz. A seconda della regione, il modulo potrebbe non essere disponibile.
- Fissare il coperchio delle parti elettriche sull'unità interna in modo sicuro.
- Accertarsi di collegare il telecomando alla scheda P.C. ed alla morsettiera dell'unità interna in modo corretto.
- Non installare in ospedali o luoghi dove si trovano dispositivi medicali elettronici.
- Se indossate un pacemaker cardiaco o un defibrillatore cardiaco impiantabile, restate ad una distanza di almeno 15 cm dal telecomando.
- Non usare il telecomando vicino ad impianti di controllo automatico (porta automatica, allarmi antincendio, ecc.).
- In caso di condizione anomala (come odore di bruciato), arrestare l'unità interna e mettere l'interruttore in posizione OFF.
- Non lavorare con le mani bagnate.
- Non schizzare acqua sul telecomando e non usarlo in bagno.



CAUTELA

- Scaricare a terra la propria elettricità statica prima di eseguire qualunque tipo di cablaggio.
- Non installare il telecomando in luoghi esposti a luce solare diretta o dove la temperatura ambiente è uguale o superiore a 40 °C o uguale o inferiore a 0 °C.
- Il cavo di collegamento non deve toccare direttamente la tubazione.
- Non installare in posizioni dove i bambini possono accedere al telecomando.
- Non sostare su una superficie instabile quando si utilizza o si controlla il telecomando.
- Non utilizzare in ambienti speciali.
L'uso in ambienti con molto olio (compreso olio di macchina), vapore, gas infiammabile o corrosivo, variazioni di tensione, attorno al corpo metallico, può portare ad una significativa riduzione della funzionalità e a danni alle parti.
- Non usare il telecomando vicino ad altri dispositivi wireless, microonde, telefoni cordless o fax.

NOTE

- Installare questo telecomando verticalmente.
- Quando si installa questo telecomando, accertarsi di usare le viti in dotazione e verificare che il telecomando sia fissato alla superficie in modo che non rimangano spazi vuoti.
- La garanzia non copre il prodotto se esso cade da una posizione elevata.
- Richiede un dispositivo mobile compatibile con iOS/Android™.
- L'Utente finale deve leggere ed accettare i Termini di utilizzo e l'Informativa sulla privacy nei contenuti di "Panasonic H&C Control App".
- Evitare di effettuare contemporaneamente più registrazioni di telecomandi.
- Tutti i costi telefonici associati all'installazione di "Panasonic H&C Control App" sul dispositivo mobile sono a carico degli utenti.
- Telecomando Cablato Panasonic è progettato per la comunicazione con "Panasonic H&C Control App".
- Interfacce Bluetooth® di terze parti non possono essere collegate a "Panasonic H&C Control App".
- Aggiornamenti al servizio potrebbero apportare modifiche al design delle schermate e della visualizzazione di "Panasonic H&C Control App".

Precauzioni di Installazione

Sito di Installazione

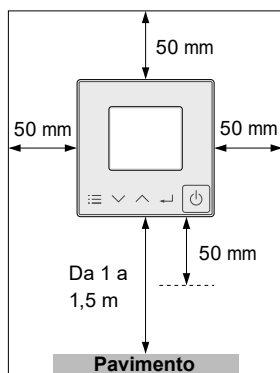

- Installare ad un'altezza da 1 a 1,5 m dal pavimento (posizione in cui può essere rilevata la temperatura media della stanza).
- Lasciare uno spazio attorno al telecomando come indicato nella figura mostrata a sinistra.
- Evitare i seguenti siti per l'installazione.
 - All'ombra o dietro oggetti esterni al flusso d'aria del locale.
 - Siti in cui si verifica condensa (Il telecomando non è a prova di umidità né di gocciolio.)
 - Sito vicino a fonte di calore
- Mantenere una distanza di almeno 1 m da TV, radio e PC. (Può verificarsi la sfocatura dell'immagine o rumore correlato)

Cavo di telecomando

Diagramma cablatura

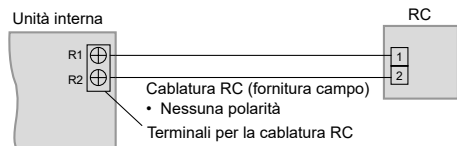

- Tipo di cablatura
 - Usare cavi da 0,75 a 1,25 mm².
- Totale lunghezza cavo: 500 m o meno (La lunghezza cavo tra le unità interne deve essere di 200 m o meno.)

■ Numero delle unità collegabili

● Telecomando:

Collegamento di 1 sola unità

Quando si collega il telecomando alle unità interne rilasciate nell'aprile 2020 e successivamente (serie PACi NX e serie successive), è possibile collegare 2 telecomandi.

*Non è possibile collegare 2 unità di CZ-RTC6BL.

● Unità interna: Massimo 8

Attenzione

- Utilizzare il cablaggio RC fornito sul campo con un isolamento spesso almeno 1 mm compresa la guaina. Le Normative sul cablaggio possono variare a seconda del luogo. Per le norme di cablaggio sul campo, vedere le proprie **NORME ELETTRICHE LOCALI**. Devi assicurarti che l'installazione sia conforme alle norme e alle regole più importanti.
- Fare attenzione a non collegare i cavi ad altri terminali o unità interne (es. terminale cablatura fonte di alimentazione). Potrebbero verificarsi malfunzionamenti.
- Non legare insieme con la cablatura di alimentazione, né immagazzinare nello stesso tubo metallico. Potrebbero verificarsi errori di funzionamento.
- Se viene indotto del disturbo alla fornitura di corrente dell'unità, applicare un filtro antidisturbo.

■ Utilizzando 1 unità interna

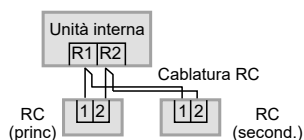

■ Usando più di 1 unità interna

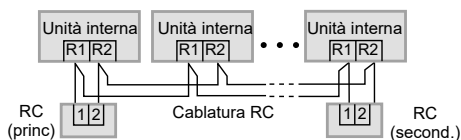

Sono proibite le cablature come quella indicata sotto.

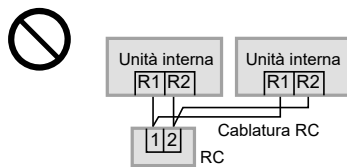
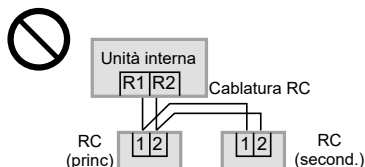

Quando si impostano sia il telecomando principale che quello secondario

Per le spiegazioni riguardanti l'installazione, scansionare il codice a barre 2D a matrice e fare riferimento ai manuali dettagliati.

Dopo l'installazione, impostare un telecomando su [Princ] e l'altro su [Second.] per [Princ/second.] in "Impostazione".

Quando si utilizzano i telecomandi* in combinazione, impostare l'unità CZ-RTC6BL su [Princ].

*CZ-RTC4, CZ-RE2C2

Nota I telecomandi possono essere collegati a qualsiasi unità interna per l'operazione.

Montaggio

1 Rimuovere la copertura superiore.

① Inserire il cacciavite nella parte inferiore.

Inserire il cacciavite nella pinza come mostrato in figura.

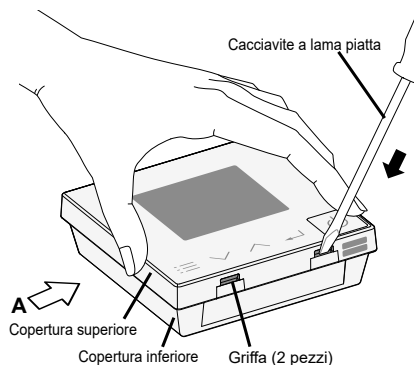

② Inserire il cacciavite.

Spingere verso il basso il cacciavite insieme alla pendenza della pinza fino a quando la custodia superiore non si stacca.

visualizza A

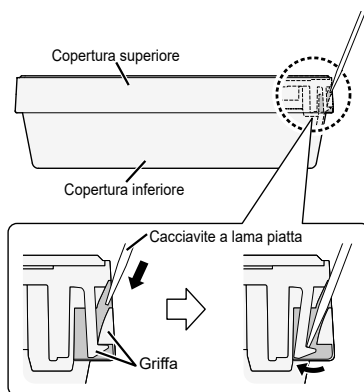

2 Montare sulla parete.

Esistono 2 tipi di metodi di montaggio a parete: tipo esposto e tipo incorporato.

Attenzione

Montaggio della copertura del tasto

- Stringere bene le viti finché le teste delle viti non toccano la copertura inferiore.
(Altrimenti, le teste delle viti allentate potrebbero battere contro il PCB e causare malfunzionamenti al momento del montaggio della copertura superiore.)
- Non stringere le viti eccessivamente.
(La cassa inferiore può essere deformata, portando al distacco dell'unità dalla superficie a cui è fissata.)

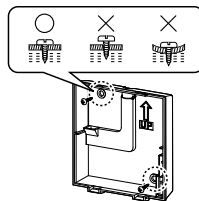

Collegamento alla morsetteria del telecomando

- Premere il pulsante usando una barra rotonda o un dito, inserire il cablaggio del telecomando in modo sicuro dalla feritoia di inserimento del cablaggio e rilasciare il pulsante.
- Tirare leggermente il cablaggio del telecomando e verificare che sia fissato.
- Esiste il pericolo di cortocircuito se il filo in rame è esposto. Accertarsi che il filo sia inserito correttamente.

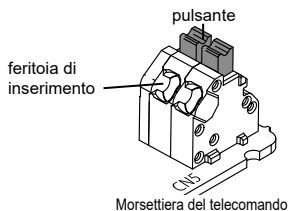

Tipo esposto

Sul Pannello di controllo è fissata una pellicola protettiva.

3 Montare la copertura superiore.

- Allineare le griffe della copertura superiore e poi allineare le griffe della copertura inferiore.

Fare in modo che il cavo non rimanga impigliato.

Griffa (2 pezzi)

1 Montare la copertura inferiore sulla parete.

- Fare passare il filo attraverso il foro di cablaggio sulla cassa inferiore e posare il cavo lungo la scanalatura.

Tagliare qui con una pinza e rimuovere i residui di fresa con una lima.

Foro per vite

Griffa (2 pezzi)

Vite (in dotazione)

2 Connettere la cablatura del telecomando.

- Accertarsi di non lasciare cavi inutili nella custodia del telecomando durante il cablaggio. Prestare attenzione a non lasciare che i cavi entrino in contatto con parti del PCB. Per il metodo di collegamento, consultare "Collegamento alla morsetteria del telecomando" in "Attenzione".

Rimuovere il rivestimento. Circa 9 mm

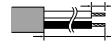

Rimuovere il fodero. Circa 130 mm

- Assicurarsi che la connessione di cablatura sia nella direzione corretta.
- Ci sarà una lieve differenza in lunghezza dovuta al diametro del cablaggio, quindi effettuare le regolazioni sul posto quando si effettua l'installazione.

Spingere la guaina all'indietro come mostrato nell'illustrazione.

Inserire il cavo correttamente nel canale sulla cassa inferiore, ed accertarsi che il cavo non venga schiacciato quando la cassa viene fissata alla parete.

- Inserire la fascetta dalla posizione indicata dalla freccia, come mostrato nel diagramma a destra.
- Mettere la parte di blocco della fascetta nel canale come indicato dalla freccia.
- Se si blocca in alto, potrebbe non essere possibile chiudere la cassa inferiore.

Fascetta (in dotazione)

* È anche possibile installare nell'ordine 2 → 1 → 3.

Tipo a incastro

Sul Pannello di controllo è fissata una pellicola protettiva.

3 Montare la copertura superiore.

- Allineare le griffe della copertura superiore e poi allineare le griffe della copertura inferiore.
- Se il cablaggio è difficile da spostare, allentare la vite nella cassa inferiore, lavorare sul cablaggio, quindi avvitare la vite dopo aver finito il lavoro.

Fare in modo che il cavo non rimanga impigliato.

Griffa (2 pezzi)

1 Montare la copertura inferiore sulla parete.

- Far passare il filo attraverso il foro di cablaggio nella cassa inferiore.

Foro per vite

Griffa (2 pezzi)

Vite (in dotazione)

2 Connettere la cablatura del telecomando.

- Accertarsi di non lasciare cavi inutili nella custodia del telecomando durante il cablaggio. Prestare attenzione a non lasciare che i cavi entrino in contatto con parti del PCB. Per il metodo di collegamento, consultare "Collegamento alla morsetteria del telecomando" in "Attenzione".

Vista ingrandita

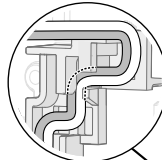

Rimuovere il rivestimento. Circa 9 mm

- Assicurarsi che la connessione di cablatura sia nella direzione corretta.

- Inserire la fascetta dalla posizione indicata dalla freccia, come mostrato nel diagramma a destra.
- Mettere la parte di blocco della fascetta nel canale come indicato dalla freccia.
- Se si blocca in alto, potrebbe non essere possibile chiudere la cassa inferiore.

Fascetta (in dotazione)

* È anche possibile installare nell'ordine 2 → 1 → 3.

Specifiche

Modello N.		CZ-RTC6BL
Dimensioni		(H) 86 mm × (W) 86 mm × (D) 25 mm
Peso		0,09 kg
Intervallo temperatura/umidità		Da 0 °C a 40 °C / da 20% a 80% (Niente condensa) * Solo uso interno.
Fonte di Alimentazione		DC16 V (fornita dall'unità interna)
Orologio	Precisione	± 30 secondi/mese (alla temperatura normale di 25 °C) * Regolare periodicamente.
	Tempo di tenuta	24 ore (se completamente carico) (alla temperatura normale di 25 °C) * Circa 8 ore sono necessarie per la ricarica completa.
Numero di unità interne connesse		Unità interna: Fino a 8 unità (All'interno del controllo gruppo)
Versione sistema operativo sul dispositivo mobile per "Panasonic H&C Control App"		iOS: 10.0 o più recente Android™: 6.0 o più recente
Versione Bluetooth®		4.2 o più recente

- Il marchio denominativo Bluetooth® e i loghi sono marchi registrati di proprietà di Bluetooth SIG, Inc. e qualsiasi utilizzo di tali marchi da parte di Panasonic Corporation è concesso in licenza. Altri marchi e nomi di marchi sono di proprietà dei rispettivi proprietari.
- iOS è il nome del sistema operativo di Apple Inc. IOS è un marchio o un marchio registrato di Cisco negli USA e in altri Paesi che dispongono della licenza per il suo utilizzo.
- Apple e il logo di Apple sono marchi di Apple Inc. registrati negli Usa e in altri Paesi. App Store è un marchio di servizio di Apple Inc.
- Android™, Google Play™ e i loghi di Google Play™ sono marchi registrati di Google LLC.

Potenza radio frequenza massima trasmessa nelle bande di frequenza

Tipo di wireless	Banda di frequenza	EIRP massimo (dBm)
Bluetooth®	2402 - 2480 MHz	6,7 dBm

Inhoud

	Pagina		Pagina
● Veiligheidsvoorschriften	38	● Montage	42
● Voorzorgen bij installatie	40	● Specificaties	44

Gelieve dit te lezen alvorens te beginnen

Deze instructies bevatten alle informatie die u nodig hebt voor de meeste installaties en onderhoudsvoorwaarden. Als u bijstand nodig heeft voor een specifiek probleem, neem dan contact op met de dienst verkoop/naverkoop of met uw geautoriseerde verdeler voor bijkomende instructies.

OPMERKING

De Engelse tekst zijn de originele instructies. De andere talen zijn vertalingen van de originele instructies.

Veiligheidsvoorschriften

Wij aanvaarden geen aansprakelijkheid voor ongelukken of schade als gevolg van andere methoden dan die beschreven worden in de Installatie-instructies, of methoden met gebruik van niet-gespecificeerde onderdelen.

Storingen die zich voordoen als gevolg van niet toegelaten Installatiemethoden, worden niet gedekt door de productgarantie.

- Deze afstandsbediening moet geïnstalleerd worden in overeenstemming met de nationale regelgeving op het gebied van de bedrading.
- Lees ook de installatie-instructies van de aangesloten apparaten.
- Wanneer deze afstandsbediening verhuist of gerepareerd wordt, draag de installatie-instructies dan over aan het personeel dat het onderhoud uitvoert.



WAARSCHUWING

Dit symbool wijst naar een gevaar of onveilige praktijk die tot een ernstig letsel of de dood kan leiden.



OPGELET

Dit symbool wijst naar een gevaar of onveilige praktijk die tot een letsel of product- of eigendomschade kan leiden.



Dingen die verboden zijn

Voorzorgsmaatregelen bij de installatie



WAARSCHUWING

- Zet de stroomonderbreker van de units uit alvorens met de installatie te beginnen.
- Kies een installatieplaats die onbuigzaam is en sterk genoeg om deze afstandsbediening te dragen of te ondersteunen en kies een plaats waar het onderhoud gemakkelijk uitgevoerd kan worden.



WAARSCHUWING

- Gebruik alleen de onderdelen die door Panasonic als geleverde accessoires gespecificeerd zijn.
- Zorg ervoor dat kabels goed worden geïnstalleerd, zodat externe krachten ze niet kunnen beschadigen.
- De demontage en de wijziging van deze afstandsbediening is in geen enkel geval toegestaan.
- Deze afstandsbediening moet geïnstalleerd worden door de verkoper of de installateur.
- Gebruik voor de installatie van de afstandsbediening geschikte beschermende uitrustingen en gereedschappen voor de veiligheid.
- Deze afstandsbediening moet veilig geïnstalleerd worden, in overeenstemming met de installatie-instructies.
- Elektrische werken moeten uitgevoerd worden door geautoriseerd personeel in overeenstemming met de plaatselijke regelgeving en in overeenstemming met de Installatie-instructies.
- Om een slechte werking als gevolg van verstoring door radiogolven te voorkomen, moet de afstandsbediening weggehouden worden van apparaten zoals draadloze apparaten, magnetrons en apparaten die gebruik maken van 2.4 GHz-signalen. Afhankelijk van het gebied kan het zijn dat de module niet leverbaar is.
- Bevestig de elektrische afdekking stevig op de binnenunit.
- Controleer of de afstandsbediening correct verbonden wordt met de PC-printplaat en het klemmenbord van de binnenunit.
- Niet opstellen in ziekenhuizen of plaatsen waar elektronische medische hulpmiddelen aanwezig zijn.
- Als u een pacemaker of een implanteerbare cardioverter defibrillator heeft, blijf dan op minstens 15 cm afstand van de afstandsbediening.
- Gebruik de afstandsbediening niet vlakbij automatische regelapparatuur (automatische deuren, brandalarmen, enz.).
- In een afwijkende situatie (zoals een brandlucht) de binnenunit stoppen en de stroomonderbreker uitschakelen.
- Niet met natte handen bedienen.
- Spetter geen water op de afstandsbediening en gebruik hem niet in de badkamer.



OPGELET

- Verbind uzelf met de aarde om statische elektriciteit te ontladen voordat u de bedrading uitvoert.
- Installeer de afstandsbediening niet op plaatsen met rechtstreeks zonlicht of waar de omgevingstemperatuur 40 °C of hoger of 0 °C of lager is.
- De verbindingkabel mag de leidingen niet rechtstreeks raken.
- Niet opstellen op plaatsen waar kinderen de afstandsbediening kunnen bereiken.
- Niet op een onstabiel oppervlak plaatsen als de afstandsbediening bediend of nagekeken moet worden.
- Niet in speciale omgevingen gebruiken.
Het gebruik op plaatsen met veel olie (met inbegrip van machine-olie), stoom, ontvlambare of corrosieve gassen, voltageschommeling, die de metalen romp omhullen, kunnen tot een aanzienlijke afname van de functionaliteit leiden en onderdelen schade berokkenen.
- Gebruik de afstandsbediening niet vlakbij andere draadloze apparaten, magnetrons, draadloze telefoons of gelijkaardige apparaten.

OPMERKINGEN

- Installeer deze afstandsbediening verticaal.
- Als de afstandsbediening bevestigd wordt, controleer dan of de meegeleverde schroeven gebruikt worden en de afstandsbediening op het oppervlak vastgezet wordt zodat geen spleten aanwezig zijn.
- De garantie dekt het product niet als het van een hoge plaats valt.
- Vereist een mobiel apparaat dat compatibel is met iOS/Android™.
- De eindgebruiker moet de Gebruiksvoorwaarden en de Privacyverklaring in de inhoud van "Panasonic H&C Control App" lezen en accepteren.
- Vermijd het om meerdere registraties van afstandsbedieningen tegelijkertijd in te stellen.
- Gebruikers zijn verantwoordelijk voor alle vervoerskosten die verband houden met de installatie van de "Panasonic H&C Control App" op het mobiele apparaat.
- De Panasonic Wired Remote Controller is ontworpen om met de "Panasonic H&C Control App" te communiceren.
- Bluetooth® interfaces van derde partijen kunnen niet verbonden worden met de "Panasonic H&C Control App".
- Updates van de dienst kunnen betekenen dat er veranderingen van het ontwerp van het scherm en van het display van de "Panasonic H&C Control App" zijn.

Voorzorgen bij installatie

Locatie van de installatie

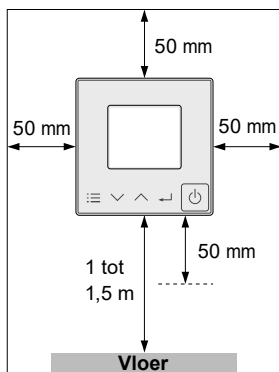

- Installeer op een hoogte van 1 tot 1,5 m vanaf de ondergrond (locatie waar gemiddelde kamertemperatuur gemeten kan worden).
- Houd ruimte rondom de afstandsbediening vrij zoals de afbeelding links toont.
- Vermijd de volgende locaties voor de installatie.
 - In de schaduw of achter voorwerpen die afwijken van de luchtstroming afkomstig van het raam.
 - Locatie waar condensvorming optreedt (de afstandsbediening is niet watervast of waterdicht).
 - Locatie vlakbij een warmtebron
- Houd een afstand van 1 m of meer ten opzichte van de tv, radio en pc. (Er kan onscherp beeld of ruis optreden)

Bedrading van de afstandsbediening

Bedradingsschema

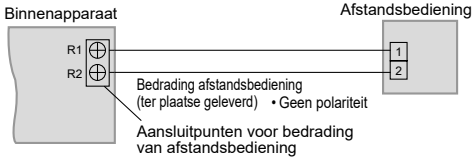

- Soort bedrading
 - Gebruik kabels van 0,75 tot 1,25 mm².
- Totale lengte van de bedrading: 500 m of minder (de lengte van de bedrading tussen binnenapparaten mag maximaal 200 m)
- Aantal aansluitbare apparaten
 - Afstandsbediening:
 - verbinding van slechts 1 toestel
 - Wanneer de afstandsbediening wordt aangesloten op de binnenunits uitgebracht in april 2020 en na (PACi Nx-serie en de volgende series) kunnen 2 afstandsbedieningen worden aangesloten.
 - *2 units van CZ-RTC6BL kunnen niet worden aangesloten.
 - Binnenapparaat: Max. 8

Opgelet

- Gebruik de plaatselijke bedrading voor de afstandsbediening met ten minste 1 mm isolatiedikte inclusief de omhulling. De regelgeving voor elektrische bedrading kan verschillen afhankelijk van uw locatie. Raadpleeg voor voorschriften voor veldbedrading uw PLAATSELIJKE VOORSCHRIFTEN VOOR ELEKTRISCHE INSTALLATIES. U moet ervoor zorgen dat de installatie voldoet aan alle relevante wet- en regelgeving.
- Pas op dat u kabels niet op aansluitingen van andere binnenapparaten aansluit (bijv. aansluiting van de stroomvoorziening). Een storing kan het gevolg zijn.
- Zorg ervoor dat u de bedrading niet samen met de stroomkabel bundelt of in door dezelfde metalen buis geleid. Hierdoor kan een fout in de werking ontstaan.
- Als ruis veroorzaakt wordt naar het apparaat van de stroomvoorziening, monteer dan een ruisfilter.

■ Het gebruik van 1 binnenapparaat

■ Gebruik van meer dan 1 binnenunit

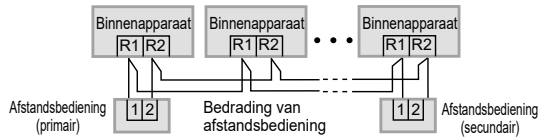
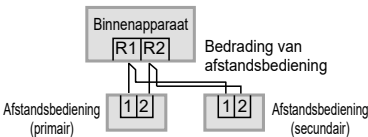

De bedrading zoals hieronder weergegeven is verboden.

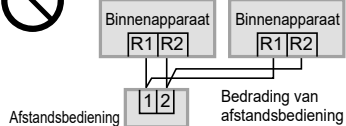
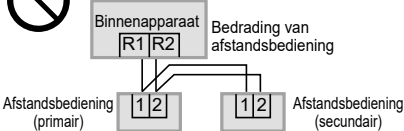

Wanneer zowel de primaire als secundaire afstandsbedieningen worden ingesteld

Voor uitleg over de installatie kunt u de matrix 2D-streepjescode scannen en dan de gedetailleerde handleidingen raadplegen.

Zet na de installatie één afstandsbediening op [Main] (Primair) en de andere op [Sub] (Secundair) voor [Main/sub] (Primair/secundair) voor "Instelling".

Als de afstandsbedieningen* gecombineerd gebruikt worden, zet het apparaat CZ-RTC6BL dan op [Main] (Primair).

*CZ-RTC4, CZ-RE2C2

Opmerking Afstandsbedieningen kunnen voor de werking worden gekoppeld met elk binnenapparaat.

Montage

1 Verwijder de afdekplaat.

- 1** Plaats de schroevendraaier op het onderstuk van de behuizing.

Plaats de schroevendraaier op de klem zoals getoond in de afbeelding.

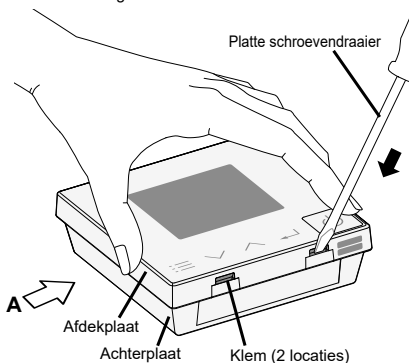

- 2** Duw de schroevendraaier in.

Duw de schroevendraaier naar beneden met de helling van de klem tot het bovenstuk van de behuizing loskomt.

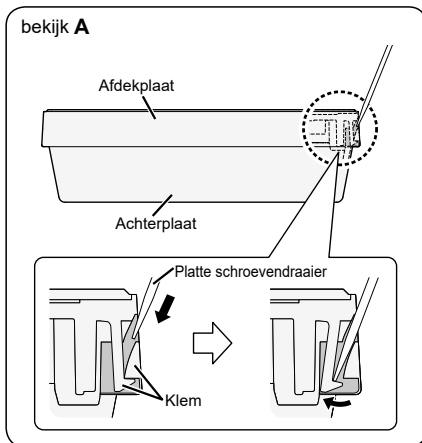

2 Monteer aan de wand.

Er zijn 2 methodes van wandmontage: Zichtbare type en ingebouwde type.

Opgelet

De montageplaat monteren

- Draai de schroeven goed vast tot ze de montageplaat raken. (Anders kan de kop van losse schroeven de printplaat raken en de oorzaak van storing zijn, wanneer de afdekplaat wordt gemonteerd)
- Draai de schroeven niet te strak aan. (De montageplaat kan vervormd zijn, waardoor het apparaat loskomt van het oppervlak waarop het bevestigd is.)

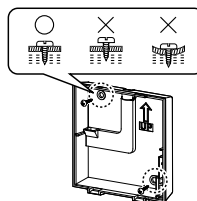

Aansluiting op de klemmenstrook van de afstandsbediening

- Druk met een stang of uw vinger op de drukknop, steek de bedrading van de afstandsbediening veilig naar binnen via de draad invoergleuf en laat de drukknop los.
- Trek licht aan de bedrading van de afstandsbediening en controleer of die goed vast zit.
- Er bestaat het gevaar van kortsluiting als koperdraad blootgesteld is. Controleer of de draad correct naar binnen gestoken is.

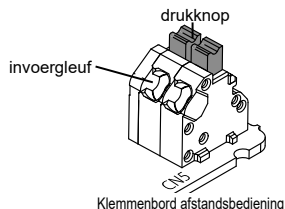

Type Opbouw

Op het besturingspaneel is een beschermfolie aangebracht.

3 Monteer de afdekplaat.

- Richt de klemmen van de afdekplaat en vervolgens die van de achterplaat.

Voorkom dat de bedrading bekneld raakt.

Klem (2 locaties)

1 Monteer de achterplaat aan de wand.

- Voer de draad door het draadgat in de achterplaat en leg de draad uit langs de groef.

Snijd hier met een kniptang en verwijder de bramen met een vijl.

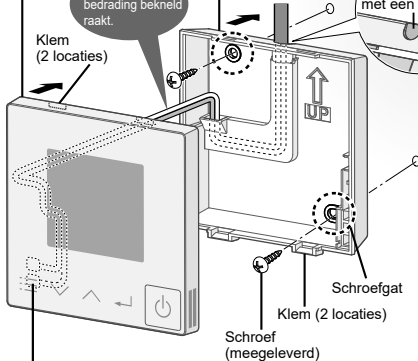

2 Sluit de bedrading van de afstandsbediening aan.

- Zorg ervoor geen onnodige draden achter te laten in de afstandsbediening bij de bedrading. Wees voorzichtig geen draden in contact te laten komen met delen op de printplaat. Verwijs naar "Aansluiting op de klemmenstrook van de afstandsbediening" in "Opgelet" voor de aansluitingsmethode.

Verwijder de bescherm laag. Ongeveer 9 mm

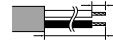

Verwijder de isolatie. Ongeveer 130 mm

- Zorg ervoor dat de aansluiting van de bedrading de in de juiste richting wijst.
- Er kan een klein verschil in lengte zijn dat te wijten is aan de diameter van de bedrading, maak dus on site aanpassingen wanneer u de installatie uitvoert.

Duw de omhulling naar achteren in, zoals de illustratie toont.

Steek de draad correct in het kanaal op de montageplaat en controleer of de draad niet bekneld wordt wanneer de plaat op de muur bevestigd wordt.

- Breng de klem aan vanuit de positie die aangeduid wordt door de pijl, zoals de afbeelding rechts toont.
- Plaats het sluitgedeelte van de klem in het kanaal zoals aangeduid wordt door de pijl.
- Als u aan de bovenkant sluit, is het misschien niet mogelijk de achterplaat te sluiten.

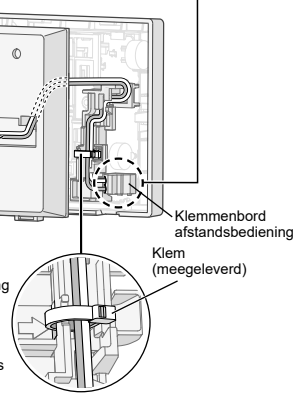

* Het is ook mogelijk de montage uit te voeren in de volgorde 2 → 1 → 3.

Type inbouw

Op het besturingspaneel is een beschermfolie aangebracht.

3 Monteer de afdekplaat.

- Richt de klemmen van de afdekplaat en vervolgens die van de achterplaat.
- Als het moeilijk is om de bedrading te verplaatsen, draai dan de schroef in de onderste plaat los, werk op de bedrading en draai de schroef na afloop van het werk weer vast.

Voorkom dat de bedrading bekneld raakt.

Klem (2 locaties)

1 Monteer de achterplaat aan de wand.

- Voer de draad door het draadgat in de achterplaat.

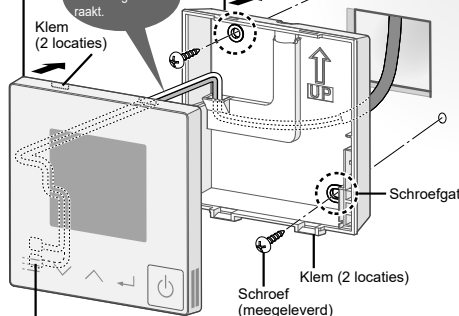

2 Sluit de bedrading van de afstandsbediening aan.

- Zorg ervoor geen onnodige draden achter te laten in de afstandsbediening bij de bedrading. Wees voorzichtig geen draden in contact te laten komen met delen op de printplaat. Verwijs naar "Aansluiting op de klemmenstrook van de afstandsbediening" in "Opgelet" voor de aansluitingsmethode.

Ver groot aanzicht

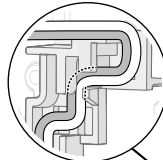

Verwijder de bescherm laag. Ongeveer 9 mm



- Zorg ervoor dat de aansluiting van de bedrading de in de juiste richting wijst.

- Breng de klem aan vanuit de positie die aangeduid wordt door de pijl, zoals de afbeelding rechts toont.
- Plaats het sluitgedeelte van de klem in het kanaal zoals aangeduid wordt door de pijl.
- Als u aan de bovenkant sluit, is het misschien niet mogelijk de achterplaat te sluiten.

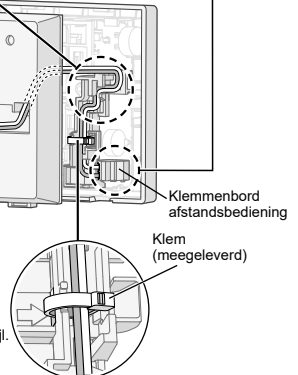

* Het is ook mogelijk de montage uit te voeren in de volgorde 2 → 1 → 3.

Specificaties

Modelnummer.		CZ-RTC6BL
Afmetingen		(H) 86 mm × (B) 86 mm × (D) 25 mm
Gewicht		0,09 kg
Temperatuur/vochtigheidsbereik		0 °C tot 40 °C / 20% tot 80% (niet condenserend) * Uitsluitend voor gebruik binnenshuis.
Voedingsbron		DC16 V (geleverd door de binneneenheid)
Klok	Precisie	± 30 seconden/maand (bij een normale temperatuur van 25 °C) * Periodiek afstellen.
	Bewaartijd	24 uur (wanneer volledig opgeladen) (bij een normale temperatuur van 25 °C) * Ongeveer. 8 uur zijn nodig om volledig te zijn opgeladen.
Aantal aansluitbare binneneenheden		Binneneenheid: Tot maximum 8 eenheden (Binnen groepbediening)
OS-versie op het mobiele apparaat voor "Panasonic H&C Control App"		iOS: 10.0 of hoger Android™: 6.0 of hoger
Bluetooth®-versie		4.2 of hoger

- Het Bluetooth® woordmerk en logo's zijn gedeponeerde handelsmerken die het bezit zijn van Bluetooth SIG, Inc. en ieder gebruik van dergelijke merken door Panasonic Corporation vindt plaats onder licentie. Andere handelsmerken en handelsnamen zijn die van de respectievelijke eigenaren.
- iOS is de naam van het besturingssysteem van Apple Inc. IOS is een handelsmerk of geregistreerd handelsmerk van Cisco in de VS en andere landen waaraan een licentie is verleend voor gebruik.
- Apple en het Apple-logo zijn handelsmerken van Apple Inc., geregistreerd in de VS en andere landen. App Store is een handelsmerk van Apple Inc.
- Logo's van Android™, Google Play™ en Google Play™ zijn geregistreerd handelsmerken van Google LLC.

In de frequentiebanden verzonden maximum vermogen van radiofrequentie

Type draadloos	Frequentieband	Max EIRP (dBm)
Bluetooth®	2402 - 2480 MHz	6,7 dBm

Índice

	Página		Página
● Precauções de segurança	45	● Montagem	49
● Precauções de instalação	47	● Especificações	51

Leia antes de iniciar

Estas instruções são todo o necessário para a maior dos locais de instalação e condições de manutenção. Caso necessite de ajuda para um problema específico, entre em contacto com nossa empresa de vendas/serviços ou com o revendedor autorizado para obter instruções adicionais.

AVISO

As instruções foram redigidas originalmente em inglês. As versões noutras línguas são traduções da redacção original.

Precauções de segurança

Não nos responsabilizamos por acidentes ou danos devido a outros métodos para além dos descritos nas Instruções de Instalação ou métodos sem usar as peças especificadas. Maus funcionamentos ocorridos devido a métodos de instalação não autorizados não estão cobertos pela garantia do produto.

- Este telecomando deverá ser instalado de acordo com as Normas Nacionais de Cablagem.
- Leia também as instruções de instalação dos dispositivos conectados.
- Quando mudar este telecomando de local ou quando o reparar, forneça as instruções de instalação ao pessoal responsável pelo serviço.



AVISO

Este símbolo se refere a um perigo ou a uma prática insegura que pode resultar em ferimentos pessoais graves ou em morte.



CUIDADO

Este símbolo se refere a um perigo ou a uma prática insegura que pode resultar em ferimentos pessoais ou em danos à propriedade ou ao produto.



Aspetos proibidos

Precauções da configuração de instalação



AVISO

- Desligue o disjuntor das unidades antes da instalação.
- Selecione um local de instalação que seja rígido e forte o suficiente para suportar ou aguentar este telecomando, e selecione um local onde seja fácil de efetuar a manutenção.
- Use apenas peças especificadas pela Panasonic como acessórios fornecidos.



AVISO

- Certifique-se de que os cabos estão instalados devidamente para impedir que sejam afetados por forças externas.
- A desmontagem e modificação do telecomando não é permitida em nenhuma circunstância.
- Este telecomando tem de ser instalado pelo revendedor ou instalador.
- Quando instalar o telecomando, use equipamento de proteção e ferramentas adequadas, por uma questão de segurança.
- Este telecomando deverá ser bem instalado, de acordo com as instruções de instalação.
- Os trabalhos elétricos têm de ser efetuados por pessoal autorizado, de acordo com as normas locais e Instruções de Instalação.
- Para evitar um mau funcionamento causado pelas interferências das ondas de rádio, mantenha o telecomando afastado de dispositivos sem fios, micro-ondas e dispositivos que usem um sinal de 2,4 GHz. Dependendo da área, o módulo pode não estar disponível.
- Fixe bem a cobertura elétrica na unidade interior.
- Certifique-se de que liga corretamente o telecomando à placa do circuito e ao quadro do terminal da unidade interior.
- Não instale em hospitais ou locais onde existam dispositivos médicos eletrônicos.
- Se tiver um pacemaker ou um desfibrilhador cardioversor implantável, mantenha-se a, pelo menos, 15 cm do telecomando.
- Não use o telecomando perto de equipamento de controlo automático (porta automática, alarmes de fogo, etc.).
- No caso de um estado anormal (como cheiro a queimado), desligue a unidade interior e o disjuntor.
- Não opere com as mãos molhadas.
- Não salpique o telecomando com água nem o use na casa de banho.



CUIDADO

- Aterre-se para descarregar a electricidade estática antes de fazer qualquer cablagem.
- Não instale o telecomando em locais expostos à luz direta do sol ou onde a temperatura ambiente seja superior a 40 °C ou inferior a 0 °C.
- O cabo de ligação não pode tocar diretamente na tubagem.
- Não instale em locais onde as crianças possam chegar ao telecomando.
- Não coloque numa superfície instável quando utilizar ou verificar o telecomando.
- Não utilize em ambientes especiais.
A utilização em locais com muito óleo (incluindo óleo de máquinas), vapor, gás corrosivo ou inflamável, flutuações de voltagem a envolver a estrutura de metal pode dar origem a uma diminuição severa na funcionalidade e danos nas peças.
- Não use o telecomando perto de outros dispositivos sem fios, micro-ondas, telemóveis ou aparelhos de fax.

NOTA

- Instale este telecomando na vertical.
- Quando fixar este telecomando, certifique-se de que usa os parafusos fornecidos e certifique-se de que o telecomando é fixado na superfície de modo a não haver espaços.
- A garantia não abrange o produto se este cair de um local elevado.
- Requer um dispositivo móvel compatível com iOS/Android™.
- O utilizador final deverá ler e aceitar os Termos de utilização e Política de privacidade da “Panasonic H&C Control App”.
- Evite configurar vários registos de telecomandos em simultâneo.
- Os utilizadores são responsáveis por todos os custos de transporte associados à instalação da “Panasonic H&C Control App” no dispositivo móvel.
- O telecomando com fios da Panasonic foi criado para comunicação com a “Panasonic H&C Control App”.
- Interfaces Bluetooth® de terceiros não podem ser ligados à “Panasonic H&C Control App”.
- As atualizações ao serviço podem ser sinónimo de alterações ao design no ecrã e visualização da “Panasonic H&C Control App”.

Precauções de instalação

Local de instalação

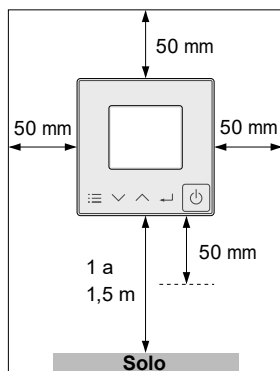

- Instale num local onde a altura ao solo seja de 1 a 1,5 m (um local onde seja possível detetar a temperatura ambiente média).
- Mantenha algum espaço em redor do telecomando, conforme apresentado na imagem à esquerda.
- Evite os locais indicados em seguida para instalação.
 - Sob a sombra ou por trás de objetos afastados do fluxo de ar ambiente.
 - Locais onde ocorra condensação (O telecomando não é à prova de humidade nem à prova de gotas de água.)
 - Locais próximos de fontes de calor
- Mantenha uma distância de 1 m ou mais de televisores, rádios e computadores. (pode ocorrer desfocagem da imagem ou interferências relacionadas)

Cablagem do telecomando

Diagrama da cablagem

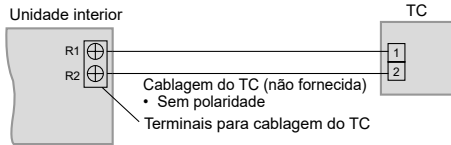

- Tipo de cablagem
 - Utilize cabos de 0,75 a 1,25 mm².
- Comprimento total do fio: 500 m ou menos (O comprimento do fio entre as unidades interiores deve ser de 200 m ou menos.)
- Número de unidades que é possível ligar
 - Telecomando:
 - Ligação apenas a 1 unidade
 - Ao ligar o comando remoto a unidades internas lançadas em Abril de 2020 e posteriormente (séries PACi NX e séries subsequentes), é possível ligar 2 controles remotos.
 - *2 unidades de CZ-RTC6BL não podem ser ligadas.
 - Unidade interior: 8 no máximo

Atenção

- Utilize a cablagem de CR adquirida localmente com, pelo menos, 1 mm de espessura de isolamento incluindo a bainha. As Regulações de Cablagem podem diferir, dependendo do local. Para se informar quanto às regras de cablagem, consulte os CÓDIGOS ELÉTRICOS LOCAIS. É necessário assegurar que a instalação está em conformidade com todas as regras e regulamentos relevantes.
- Tenha cuidado para não ligar cabos a outros terminais de unidades interiores (por exemplo, terminal de cablagem da fonte de alimentação). Poderá ocorrer uma avaria.
- Nunca junte com a cablagem da fonte de alimentação nem coloque no mesmo tubo metálico. Poderá ocorrer um erro de funcionamento.
- Se a fonte de alimentação da unidade estiver sujeita a ruído, instale um filtro de ruído.

■ Utilizar mais do que 1 unidade interior

■ Utilização de mais de 1 unidade interior

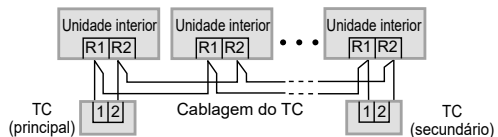
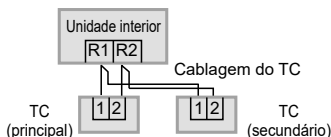

A cablagem como ilustrado em seguida é proibida.

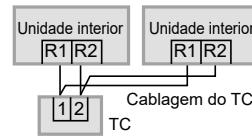
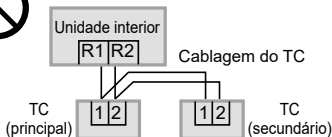

Quando configurar o telecomando principal e o telecomando secundário

Para as explicações sobre a instalação, digitalize o código de barras 2D em matriz e consulte os manuais detalhados.

Depois de concluir a instalação, configure um telecomando como [Main] (Principal) e o outro como [Sub] (Secundário) na opção [Main/sub] (Principal/secundário) de "Configuração".

Quando usar os telecomandos* combinados, defina a unidade CZ-RTC6BL para [Main] (Principal).

*CZ-RTC4, CZ-RE2C2

Nota É possível ligar os telecomandos a qualquer unidade interior para utilização.

Montagem

1 Retire a Placa superior.

1 Insira a chave de fendas na caixa inferior.

Insira a chave de fendas no gancho como mostrado na figura.

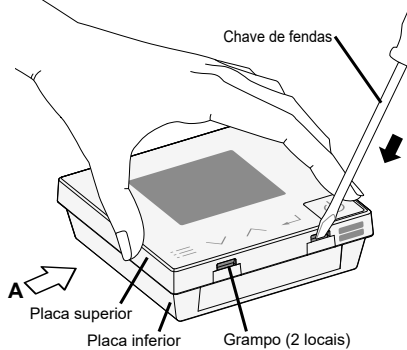

2 Empurre a chave de fendas para dentro.

Empurre a chave de fenda junto com a inclinação do gancho até que a caixa superior se solte.

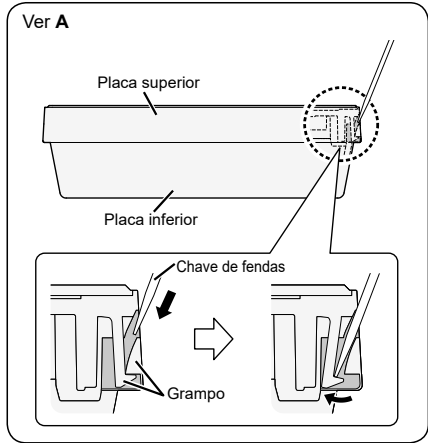

2 Instale na parede.

Existem 2 tipos de métodos de montagem na parede: Tipo exposto e tipo incorporado.

Atenção

Montar a placa inferior

- Aperte firmemente os parafusos até que a cabeça dos parafusos toque na placa inferior.

(Se não o fizer, a cabeça de parafusos soltos pode tocar na placa de circuito impresso (PCB) e provocar uma avaria quando montar a placa superior.)

- Não aperte demasiado os parafusos. (A estrutura inferior pode ficar deformada, fazendo com que a unidade se liberte da superfície onde está fixada.)

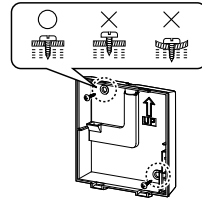

Ligue a placa de terminais ao comando remoto

- Pressione o botão de pressão usando uma barra redonda ou o dedo, insira bem o fio do telecomando na ranhura de inserção do fio e liberte o botão de pressão.
- Puxe ligeiramente o fio do telecomando e certifique-se de que fica bem seguro.
- Existe o perigo de curto-circuito se o fio de cobre ficar exposto. Certifique-se de que o fio fica devidamente inserido.

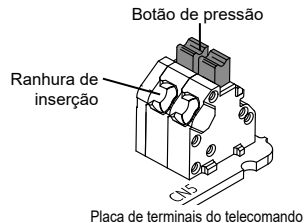

Typo exposto

Está fixada uma película protetora no painel de controlo.

3 Monte a placa superior.

- Alinhe os grampos da placa superior e, em seguida, alinhe os grampos da placa inferior.

Evite que o fio fique preso.

Grampo (2 locais)

1 Instale a placa inferior na parede.

- Passe o fio pelo orifício na estrutura inferior e posicione-o ao longo da ranhura.

Corte aqui com uma turquí e retire quaisquer rebarbas com uma lima.

Orifício para parafuso

Grampo (2 locais)

Parafuso (fornecido)

2 Ligue a cablagem do telecomando.

- Certifique-se de não deixar fios soltos desnecessários na placa do comando remoto ao ligar. Evite que os fios entrem em contacto com as peças da placa de circuito impresso PCB. Para o método de ligação, consulte "Ligue a placa de terminais ao comando remoto" em "Atenção".

Retire o revestimento. Aprox. 9 mm



Retire a bainha. Aprox. 130 mm

- Certifique-se de que a ligação da cablagem se encontra na direção correta.
- Haverá uma ligeira diferença no comprimento devido ao diâmetro do fio, por isso, faça ajustes no local quando efetuar a instalação.

Pressione o revestimento para trás, conforme apresentado na imagem.

Insira o fio corretamente no canal na estrutura inferior, e certifique-se de que o fio não fica dobrado quando a estrutura for fixada à parede.

Placa de terminais do telecomando

- Insira o fixador na posição indicada pela seta, conforme apresentado na imagem à direita.
- Coloque a parte de fixação do fixador no canal, conforme indicado pela seta.
- Se fixar no topo, pode não ser possível fechar a estrutura inferior.

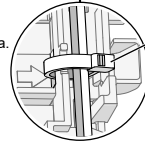

Abraçadeira (fornecida)

* Também pode montar na ordem 2 → 1 → 3.

Typo embutido

Está fixada uma película protetora no painel de controlo.

3 Monte a placa superior.

- Alinhe os grampos da placa superior e, em seguida, alinhe os grampos da placa inferior.
- Se for difícil mover o fio, desaperte o parafuso na estrutura inferior, altere a posição do fio e depois volte a enroscar o parafuso após terminar o trabalho.

Evite que o fio fique preso.

Grampo (2 locais)

1 Instale a placa inferior na parede.

- Passe o fio pelo orifício na estrutura inferior.

Orifício para parafuso

Grampo (2 locais)

Parafuso (fornecido)

2 Ligue a cablagem do telecomando.

- Certifique-se de não deixar fios soltos desnecessários na placa do comando remoto ao ligar. Evite que os fios entrem em contacto com as peças da placa de circuito impresso PCB. Para o método de ligação, consulte "Ligue a placa de terminais ao comando remoto" em "Atenção".

Vista ampliada

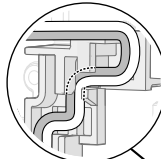

Retire o revestimento. Aprox. 9 mm

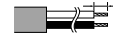

- Certifique-se de que a ligação da cablagem se encontra na direção correta.

Insira o fixador na posição indicada pela seta, conforme apresentado na imagem à direita.

- Coloque a parte de fixação do fixador no canal, conforme indicado pela seta.
- Se fixar no topo, pode não ser possível fechar a estrutura inferior.

Placa de terminais do telecomando

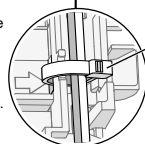

Abraçadeira (fornecida)

* Também pode montar na ordem 2 → 1 → 3.

Especificações

N.º do modelo		CZ-RTC6BL
Dimensões		(A) 86 mm × (L) 86 mm × (P) 25 mm
Peso		0,09 kg
Intervalo da temperatura/ humidade		0 °C a 40 °C / 20% a 80% (sem condensação) * Apenas utilização interior.
Fonte de alimentação		16 V CC (fornecida pela unidade interior)
Relógio	Precisão	± 30 segundos/mês (a uma temperatura normal de 25 °C) * Ajuste periodicamente.
	Tempo de espera	24 horas (quando totalmente carregado) (a uma temperatura normal de 25 °C) * São necessárias aproximadamente 8 horas para carregamento total.
Número de unidades interiores ligadas		Unidade interior: Até 8 unidades (Dentro do controlo do grupo)
Versão do sistema operativo do dispositivo móvel para "Panasonic H&C Control App"		iOS: 10.0 ou posterior Android™: 6.0 ou posterior
Versão do Bluetooth®		4.2 ou posterior

- A marca Bluetooth® e os logótipos são marcas registadas pertencentes à Bluetooth SIG, Inc. e o uso de tais marcas por parte da Panasonic Corporation é feito sob licença. Outras marcas comerciais ou nomes comerciais pertencem aos respetivos proprietários.
- iOS é o nome do sistema operativo da Apple Inc. IOS é uma marca comercial ou registada da Cisco nos Estados Unidos e noutros países em que tenha licença.
- Apple e o logótipo da Apple são marcas comerciais da Apple Inc. registadas nos Estados Unidos e noutros países. App Store é uma marca de serviço da Apple Inc.
- Android™, Google Play™ e os logótipos do Google Play™ são marcas registadas da Google LLC.

Potência máxima de radiofrequência transmitida nas bandas de frequência

Tipo de ligação sem fios	Banda de frequência	EIRP máx (dBm)
Bluetooth®	2402 - 2480 MHz	6,7 dBm

İçindekiler

	Sayfa		Sayfa
• Güvenlik Önlemleri	52	• Monte Etme	56
• Kurulum Önlemleri	54	• Teknik Özellikler	58

Başlamadan Önce Lütfen Okuyun

Bu talimatlar, çoğu kurulum alanı ve bakım koşulu için tüm gereksinimlerinizi sağlar. Özel bir sorunla ilgili yardıma gereksinim duyarsanız, ek talimatlar için satış/servis noktamıza veya yetkili bayinizle iletişime geçin.

UYARI

İngilizce metin orijinal talimatlardır. Diğer diller, orijinal talimatların çevirisidir.

Güvenlik Önlemleri

Kurulum Talimatlarında tarif edilenlerden farklı yöntemler ya da belirtilmeyen parçalar kullanılmasından ötürü meydana gelen kaza veya hasarlardan ötürü sorumluluk kabul etmeyiz. Yetkisiz kurulum yöntemlerinden dolayı ortaya çıkan arızalar, ürün garantisi kapsamında değildir.

- Bu uzaktan kumanda, Ulusal Elektrik Tesisatı Yönetmeliklerine uygun olarak kurulmalıdır.
- Lütfen bağlı cihazların kurulum talimatlarını da okuyun.
- Bu uzaktan kumanda yeniden konumlandırılırken veya tamir edilirken, servis personeline Kurulum Talimatlarını verin.



UYARI

Bu simge, ciddi kişisel yaralanma ya da ölümlerle sonuçlanabilecek tehlikeli veya güvenli olmayan bir uygulamayı belirtir.



DİKKAT

Bu simge, kişisel yaralanma veya ürün ya da mülk hasarıyla sonuçlanabilecek tehlikeli veya güvenli olmayan bir uygulamayı belirtir.



İzin verilmeyen durumlar

Kurulum düzeniyle ilgili önlemler



UYARI

- Kurulumdan önce ünitelerin şalterini kapatın.
- Bu uzaktan kumandayı destekleyecek veya tutacak kadar sağlam ve güçlü, kolay bakım imkânı sağlayacak bir kurulum alanı seçin.
- Ürünle birlikte aksesuar olarak sadece Panasonic tarafından belirtilen parçaları kullanın.
- Kabloların düzgün şekilde takıldığından, böylece dış kuvvetlerin onlara etki edemediğinden emin olun.



UYARI

- Bu uzaktan kumandanın parçalarına ayrılmasına ve modifiye edilmesine hiçbir koşulda izin verilmez.
- Bu uzaktan kumanda bayi veya tesisatçı tarafından kurulmalıdır.
- Güvenlik sebebiyle uzaktan kumandayı kurarken uygun koruyucu ekipmanları ve araçları kullanın.
- Bu uzaktan kumanda Kurulum Talimatlarına uygun olarak güvenli bir şekilde kurulmalıdır.
- Elektrik işleri, yetkili personel tarafından bölgesel yönetmeliklere ve Kurulum Talimatlarına uygun olarak yapılmalıdır.
- Radyo dalgalarının parazit yapması sonucunda oluşabilecek arızalardan kaçınmak için uzaktan kumandayı diğer kablosuz cihazlardan, mikrodalga fırınlardan ve 2,4 GHz sinyali kullanan cihazlardan uzak tutun. Alana bağlı olarak modül kullanılamaz.
- Elektrikli kapağı iç üniteye güvenli bir şekilde takın.
- Uzaktan kumandayı iç ünitenin baskılı devre kartına ve terminal panosuna uygun bir şekilde bağladığınızdan emin olun.
- Hastanelere veya elektronik tıbbi cihazların bulunduğu yerlere kurmayın.
- Kalp pili veya implante edilebilir kardiyoverter defibrilatörünüz varsa lütfen uzaktan kumandanı en az 15 cm uzak durun.
- Uzaktan kumandayı otomatik kontrollü ekipmanların (otomatik kapı, yangın alarmı vb.) yanında kullanmayın.
- Anormal durumlar (yanık kokusu gibi) halinde iç üniteyi durdurun ve şalteri KAPATIN.
- Islak elle çalıştırın.
- Uzaktan kumandaya su sıçratmayın veya uzaktan kumandayı banyoda kullanmayın.



DİKKAT

- Herhangi bir elektrik tesisatı işlemi gerçekleştirmeden önce üzerinizdeki statik elektriği boşaltın.
- Uzaktan kumandayı doğrudan güneş ışığı alan veya ortam sıcaklığının 40 °C'den fazla ya da 0 °C'den az olduğu yerlere kurmayın.
- Bağlantı kablosu, borulara doğrudan temas etmemelidir.
- Çocukların uzaktan kumandaya erişebileceği yerlere kurmayın.
- Uzaktan kumandayı kullanırken veya kontrol ederken dengesiz bir yüzeyde durmayın.
- Özel alanlarda kullanmayın.
Metal gövdenin çevresinde çok fazla yağ (makine yağı dahil), buhar, yanıcı ya da aşındırıcı gaz ve voltaj dalgalanması bulunan yerlerde kullanım sonucunda işlevlerde ciddi şekilde azalma ve parçalarda hasar görülebilir.
- Uzaktan kumandayı diğer kablosuz cihazların, mikrodalga fırınların, kablosuz telefonların veya faks makinelerinin yakınında kullanmayın.

NOT

- Bu uzaktan kumandayı dikey yerleştirerek kurun.
- Bu uzaktan kumandayı takarken mutlaka sağlanan vidaları kullanın ve uzaktan kumandanın yüzeye boşluk kalmayacak şekilde sabitlendiğini onaylayın.
- Ürün yüksek bir yerden düşmesi durumunda garanti kapsamına girmez.
- iOS/Android™ uyumlu bir mobil cihaz gerektirir.
- Son kullanıcının “Panasonic H&C Control App” içindeki Kullanım Koşullarını ve Gizlilik Bildirimini okuyup kabul etmesi gerekmektedir.
- Lütfen aynı anda birden fazla uzaktan kumanda kaydetmekten kaçının.
- Kullanıcılar, “Panasonic H&C Control App”i mobil cihaza kurmayla ilgili tüm operatör masraflarından sorumludur.
- Panasonic Kablolu Uzaktan Kumanda, “Panasonic H&C Control App” ile iletişim kurmak için tasarlanmıştır.
- Üçüncü taraf Bluetooth® arayüzleri, “Panasonic H&C Control App”e bağlanamaz.
- Hizmette güncellemeler yapılması, “Panasonic H&C Control App” ekranı ve görüntüsünün tasarımında değişiklikler olduğu anlamına gelebilir.

Kurulum Önlemleri

Kurulum konumu

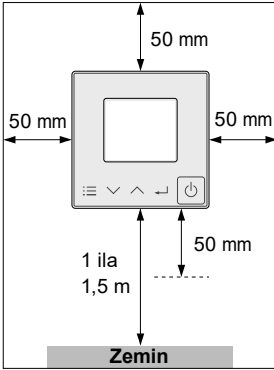

- Zeminden 1 ila 1,5 m yüksekliğe kurun (ortalama oda sıcaklığının algılanabileceği konum).
- Uzaktan kumandanın etrafında, soldaki şekilde ayrıntıları verildiği gibi boşluk bırakın.
- Kurulum için aşağıdaki konumlardan kaçının.
 - Gölgede veya nesnelerin oda hava akımının ulaşmadığı arka kısımlarında kalan konumlar
 - Yoğuşma oluşan konumlar (uzaktan kumanda neme veya damlamaya karşı dayanıklı değildir)
 - Isı kaynağına yakın konumlar
- Televizyon, radyo ve bilgisayardan 1 m veya daha fazla mesafe sağlayın. (Görüntü bulanıklığı veya parazit meydana gelebilir)

Uzaktan kumanda elektrik tesisatı

Elektrik tesisatı şeması

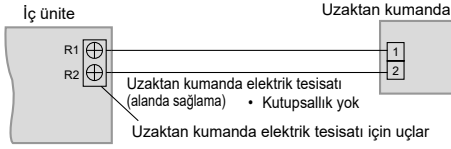

- Elektrik tesisatı tipi
 - 0,75 ila 1,25 mm² kablolar kullanın.
- Toplam kablo uzunluğu: 500 m veya daha az (İç üniteler arasındaki kablo uzunluğu 200 m veya daha az olmalıdır.)
- Bağlanabilir ünite sayısı
 - Uzaktan kumanda:
 - Sadece 1 ünite bağlantısı
 - Uzaktan kumandayı Nisan 2020 tarihinden sonra piyasaya çıkan (PACi NX serisi ve sonraki seriler) iç ünitelere bağlarken, 2 uzaktan kumanda bağlanabilir.
 - *CZ-RTC6BL'nin 2 ünitesi bağlanamaz.
 - İç ünite: En fazla 8

Dikkat

- Kılıf dâhil en az 1 mm yalıtım kısmı kalınlığına sahip, alanda sağlanan uzaktan kumanda elektrik tesisatı kullanın. Elektrik Tesisatı Yönetmelikleri konunuza göre değişiklik gösterebilir. Sahada elektrik tesisatı kuralları için lütfen YEREL ELEKTRİK KANUNLARINIZA bakın. Kurulumun, ilgili yasalara ve yönetmeliklerle uyumlu olduğundan emin olmalısınız.
- Kabloları, iç ünitelerin diğer uçlarına (ör. güç kaynağı elektrik tesisatı ucu) bağlamamaya dikkat edin. Arıza ortaya çıkabilir.
- Güç kaynağı elektrik tesisatıyla birlikte demetlemeyin veya aynı metal tüp içinde depolamayın. Çalışma hatası ortaya çıkabilir.
- Ünite güç beslemesinde gürültüye neden olursa bir gürültü filtresi takın.

■ 1 iç ünite kullanma

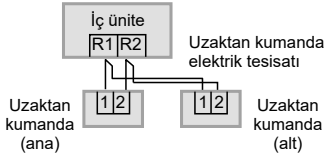

■ 1'den fazla iç ünite kullanıldığında

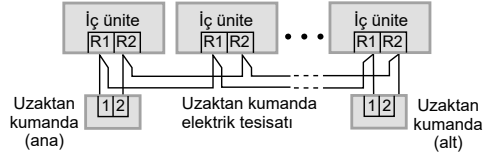

Aşağıda gösterilen şekildeki elektrik tesisatına izin verilmez.

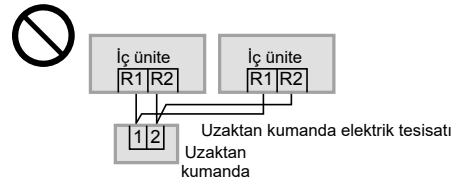
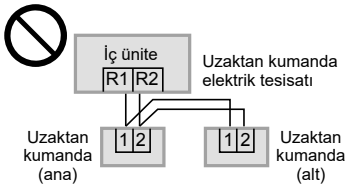

Hem ana hem de alt uzaktan kumandalar ayarlanırken

Kurulum ile ilgili açıklamalar için lütfen matris 2D barkotunu okutun ve ayrıntılı kılavuzlara bakın. Kurulumdan sonra, "Ayar" kısmında [Main/sub] (Ana/alt) için bir uzaktan kumandayı [Main] (Ana), diğerini [Sub] (Alt) olarak ayarlayın.

Uzaktan kumandaları* birlikte kullanırken, CZ-RTC6BL ünitesini [Main] (Ana) olarak ayarlayın.

*CZ-RTC4, CZ-RE2C2

Not

Uzaktan kumandalar, çalıştırma için herhangi bir iç üniteye bağlanabilir.

Monte Etme

1 Üst kasayı çıkarın.

1 Tornavidayı alt kasaya yerleştirin.

Tornavidayı şekilde gösterildiği gibi tırnağa yerleştirin.

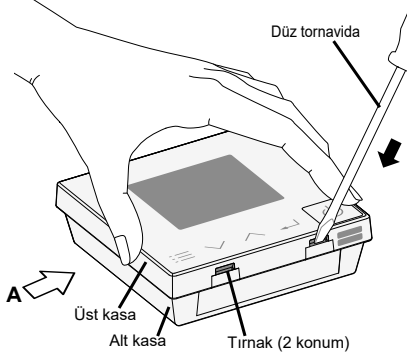

2 Tornavidayı içeriye doğru itin.

Üst kasa yerinden çıkana kadar tornavidayı eğim boyunca aşağı doğru itin.

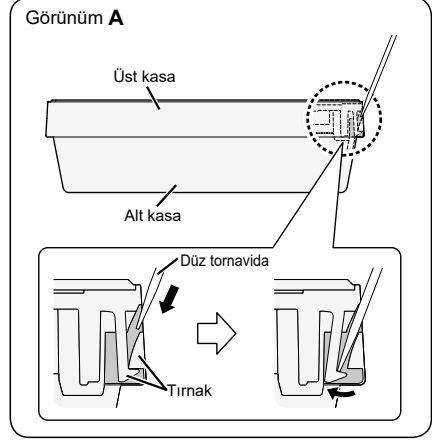

2 Duvara monte edin.

2 tip duvara montaj yöntemi vardır: Sıva üstü ve Sıva altı tip.

Dikkat

Alt kasayı monte etme

- Vidaları, vida kafaları alt kasaya ulaşana kadar iyice sıkın. (Aksi halde, üst kasa monte edilirken gevşek vida kafaları PCB'ye çarpabilir ve arızaya neden olabilir.)
- Vidaları aşırı sıkmayın. (Alt kasa deforme olarak ünitenin takılı olduğu yüzeyden çıkabilir.)

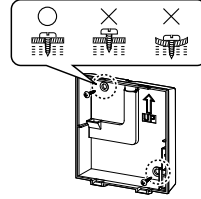

Uzaktan kumanda terminal panosu bağlantısı

- Yuvarlak çubuk veya parmakla basmalı düğmeye basın, uzaktan kumanda kablosunu kablo yerleştirme bölgesinden güvenli bir şekilde ekleyin ve basmalı düğmeyi bırakın.
- Uzaktan kumanda kablosunu hafifçe çekin ve sağlam olduğunu onaylayın.
- Bakır tel açığa çıkarsa kısa devre yapma tehlikesi vardır. Kablonun doğru şekilde takıldığından emin olun.

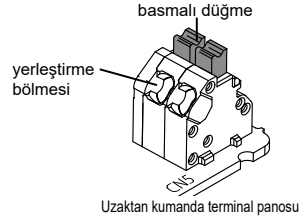

Açık tip

Koruyucu film Kontrol paneline yapışıktr.

3 Üst kasayı monte edin.

- Üst kasanın tırnaklarını, arından da alt kasanın tırnaklarını hizalayın.

Kablonun sıkışmasını önleyin.

Tırnak (2 konum)

1 Alt kasayı duvara monte edin.

- Kabloyu alt kasadaki kablo deliğinden geçirin ve kablo oluğuna yerleştirin.

Bir kesiciyle buradan kesip, törpüyle çapağı giderin.

Vida için delik

Tırnak (2 konum)

Vida (sağlanır)

2 Uzaktan kumanda elektrik tesisatını bağlayın.

- Elektrik tesisatını çekerken gereksiz kabloların uzaktan kumanda kasasında kalmasına izin vermeyin. Kabloların PCB üzerindeki parçalarla temas etmesine izin vermeyin. Bağlantı yöntemi için "Dikkat" bölümündeki "Uzaktan kumanda terminal panosu bağlantısı" kısmına bakın.

Kaplamayı çıkarın. Yaklaşık 9 mm



Kılıfı çıkarın. Yaklaşık 130 mm

- Elektrik tesisatı bağlantısının doğru yönde olduğundan emin olun.
- Kablo çapı nedeniyle biraz uzunluk farkı olacaktır, bu nedenle kurulumu gerçekleştirdiğiniz sırada düzenlemeler yapın.

Kılıfı çizimde gösterildiği gibi arka kısmın içine doğru itin.

Kabloyu alt kasadaki kanala doğru şekilde yerleştirin ve kasa duvara takıldığında kablounun sıkışmadığından emin olun.

- Kenetleyiciyi, sağdaki şekilde gösterildiği gibi, okla belirtilen pozisyonunda yerleştirin.
- Kenetleyicinin kilit parçasını okla belirtildiği gibi kanala yerleştirin.
- Üst kısımdan kilitlerseniz alt kasayı kapatmak mümkün olmayabilir.

Uzaktan kumanda terminal panosu

Keleççe (sağlanır)

* 2 → 1 → 3 sırasıyla monte etmek de mümkündür.

Gömülü tip

Koruyucu film Kontrol paneline yapışıktr.

3 Üst kasayı monte edin.

- Üst kasanın tırnaklarını, arından da alt kasanın tırnaklarını hizalayın.
- Kabloyu hareket ettirmek zorsa, alt kasadaki vidayı gevşetin, kabloyu düzeltin ve işi tamamladıktan sonra vidayı sıkın.

Kablonun sıkışmasını önleyin.

Tırnak (2 konum)

1 Alt kasayı duvara monte edin.

- Kabloyu alt kasadaki kablo deliğinden geçirin.

Vida için delik

Tırnak (2 konum)

Vida (sağlanır)

2 Uzaktan kumanda elektrik tesisatını bağlayın.

- Elektrik tesisatını çekerken gereksiz kabloların uzaktan kumanda kasasında kalmasına izin vermeyin. Kabloların PCB üzerindeki parçalarla temas etmesine izin vermeyin. Bağlantı yöntemi için "Dikkat" bölümündeki "Uzaktan kumanda terminal panosu bağlantısı" kısmına bakın.

Büyütülmüş görüntü

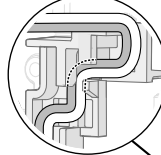

Kaplamayı çıkarın. Yaklaşık 9 mm



- Elektrik tesisatı bağlantısının doğru yönde olduğundan emin olun.

Uzaktan kumanda terminal panosu

Keleççe (sağlanır)

- Kenetleyiciyi, sağdaki şekilde gösterildiği gibi, okla belirtilen pozisyonunda yerleştirin.
- Kenetleyicinin kilit parçasını okla belirtildiği gibi kanala yerleştirin.
- Üst kısımdan kilitlerseniz alt kasayı kapatmak mümkün olmayabilir.

* 2 → 1 → 3 sırasıyla monte etmek de mümkündür.

Teknik Özellikler

Model No.	CZ-RTC6BL	
Boyutlar	(Y) 86 mm × (G) 86 mm × (D) 25 mm	
Ağırlık	0,09 kg	
Sıcaklık/Nem aralığı	0 °C ila 40 °C / %20 ila %80 (Yoğuşmasız) * Yalnızca iç mekân kullanımı.	
Güç Kaynağı	DC16 V (iç üniteden sağlanır)	
Saat	Hassasiyeti	± 30 saniye/ay (25 °C normal sıcaklıkta) * Düzenli olarak ayarlayın.
	Bekleme süresi	24 saat (tamamen şarj edildiğinde) (25 °C normal sıcaklıkta) * Tam şarj için yaklaşık 8 saat gereklidir.
Bağlı iç ünite sayısı	İç ünite: 8 üniteye kadar (Grup kontrolü dahilinde)	
“Panasonic H&C Control App” için mobil cihazda yüklü İşletim Sistemi sürümü	iOS: 10.0 veya sonrası Android™: 6.0 veya sonrası	
Bluetooth® sürümü	4.2 veya sonrası	

- Bluetooth® sözcük işareti ve logoları, Bluetooth SIG, Inc.'ye ait tescilli ticari markalar olup bu markaların Panasonic Corporation tarafından her türlü kullanımı lisansa tabidir. Diğer ticari markalar ve ticari adlar kendi sahiplerine aittir.
- iOS, Apple Inc.'nin sahibi olduğu İşletim Sisteminin adıdır. IOS Cisco'nun ABD'de ve diğer ülkelerde kullanım için lisans verdiği ticari markası veya tescilli ticari markasıdır.
- Apple ile Apple logosu Apple Inc.'nin ABD'de ve diğer ülkelerde tescilli ticari markalarıdır. App Store, Apple Inc.'nin bir hizmet markasıdır.
- Android™, Google Play™ ve Google Play™ logoları Google LLC'nin tescilli ticari markalarıdır.

Frekans bantlarından iletilen maksimum radyo frekansı gücü

Kablosuz ağ türü	Frekans bandı	Maksimum EIRP (dBm)
Bluetooth®	2402 - 2480 MHz	6,7 dBm

Spis treści

	Strona		Strona
● Środki ostrożności	59	● Mocowanie	63
● Środki ostrożności dotyczące instalacji.....	61	● Dane techniczne.....	65

Przed uruchomieniem prosimy przeczytać

Poniższe instrukcje są wystarczające dla większości miejsc montażowych oraz warunków przeprowadzania prac konserwacyjnych. Jeśli wymagana jest pomoc przy rozwiązaniu problemu, prosimy o kontakt z lokalnym punktem sprzedaży/serwisu lub akredytowanym instalatorem w celu otrzymania dodatkowych wskazówek.

UWAGA

Oryginalnym tekstem instrukcji jest język angielski. Tekst w innych językach jest przekładem tekstu oryginalnego.

Środki ostrożności

Firma nie ponosi żadnej odpowiedzialności za wypadki lub szkody wynikające z zastosowania metod innych niż opisane w instrukcji instalacyjnej lub przy użyciu niedozwolonych części. Awarie spowodowane stosowaniem niezatwierdzonych metod nie są objęte gwarancją.

- Zdalny sterownik powinien zostać zainstalowany zgodnie z krajowymi przepisami dotyczącymi instalacji elektrycznych.
- Należy również zapoznać się z instrukcjami instalacyjnymi podłączonych urządzeń.
- W przypadku zmiany miejsca montażu lub naprawy zdalnego sterownika należy przekazać instrukcję instalacji personelowi serwisowemu.



OSTRZEŻENIE

Ten symbol informuje o zagrożeniu lub niebezpiecznym działaniu, które może być przyczyną obrażeń lub śmierci.



UWAGA

Ten symbol informuje o zagrożeniu lub niebezpiecznym działaniu, które może być przyczyną obrażeń lub uszkodzenia produktu bądź mienia.



Zachowanie zabronione

Środki ostrożności dotyczące konfiguracji instalacyjnej



OSTRZEŻENIE

- Przed montażem należy zabezpieczenie obwodu zasilającego urządzenie.
- Wybrać stabilne miejsce montażu, zapewniające pewne mocowanie niniejszego zdalnego sterownika i łatwy dostęp w przypadku prac konserwacyjnych.
- Należy używać wyłącznie części wyszczególnionych przez Panasonic jako dostarczone akcesoria.



OSTRZEŻENIE

- Sprawdzić, czy przewody zostały prawidłowo zainstalowane i nie będą podatne na działanie sił zewnętrznych.
- Demontaż i modyfikacja niniejszego zdalnego sterownika nie są dozwolone w żadnych okolicznościach.
- Niniejszy zdalny sterownik musi być zainstalowany przez przedstawiciela sprzedawcy lub instalatora.
- Podczas instalacji zdalnego sterownika, ze względów bezpieczeństwa, należy korzystać z odpowiedniego sprzętu ochronnego i narzędzi.
- Niniejszy zdalny sterownik należy zainstalować w sposób bezpieczny, zgodnie z zaleceniami zawartymi w instrukcji instalacji.
- Prace elektryczne muszą zostać przeprowadzone przez autoryzowany personel zgodnie z lokalnymi przepisami i instrukcją instalacyjną.
- Aby uniknąć zakłóceń spowodowanych oddziaływaniem fal radiowych, należy zachować dystans pomiędzy zdalnym sterownikiem a urządzeniami takimi jak inne urządzenia bezprzewodowe, kuchenki mikrofalowe oraz urządzenia wykorzystujące sygnał 2,4 GHz. W zależności od obszaru moduł może być niedostępny.
- Zamocować elektryczną osłonę na jednostce wewnętrznej w sposób bezpieczny.
- Należy upewnić się, że zdalny sterownik jest prawidłowo podłączony do płytki drukowanej i tablicy zaciskowej jednostki wewnętrznej.
- Nie instalować w szpitalach lub miejscach, w których znajdują się elektroniczne urządzenia medyczne.
- W przypadku posiadania stymulatora serca lub wszczepialnego kardiowertera-defibrylatora należy zachować co najmniej 15 cm odległości od zdalnego sterownika.
- Nie należy używać zdalnego sterownika w pobliżu urządzeń sterowanych automatycznie (drzwi automatyczne, alarmy przeciwpożarowe itp.).
- W przypadku wystąpienia niezwykłych objawów (takich jak swąd spalenizny) należy zatrzymać jednostkę wewnętrzną i wyłączyć wyłącznik główny.
- Nie obsługiwać urządzenia mokrymi rękami.
- Nie narażać zdalnego sterownika na działanie wody ani nie używać urządzenia w łazience.



UWAGA

- Przed montażem okablowania należy się uziemić w celu rozładowania elektryczności statycznej.
- Zdalnego sterownika nie należy instalować w miejscach o bezpośrednim nasłonecznieniu, w których temperatura otoczenia wynosi 40 °C lub więcej lub 0 °C lub mniej.
- Kabel połączeniowy nie może dotykać bezpośrednio przewodów rurowych.
- Nie należy instalować w miejscach, w których dzieci mogą uzyskać dostęp do zdalnego sterownika.
- Nie stawać na niestabilnej powierzchni podczas obsługi lub sprawdzania zdalnego sterownika.
- Nie używać w szczególnych warunkach otoczenia.
Użycie w miejscach, w których wokół metalowego korpusu występuje duża ilość oleju (w tym oleju maszynowego), pary wodnej, łatwopalnego lub żrącego gazu oraz wahań napięcia, może prowadzić do znacznego obniżenia funkcjonalności i uszkodzenia podzespołów.
- Nie należy używać zdalnego sterownika w pobliżu innych urządzeń bezprzewodowych, kuchenek mikrofalowych, telefonów bezprzewodowych lub maszyn faksowych.

UWAGA

- Niniejszy zdalny sterownik należy zainstalować w pozycji pionowej.
- Podczas montażu zdalnego sterownika należy użyć dołączonych w zestawie śrub i upewnić się, że jest on przymocowany do powierzchni w taki sposób, aby nie było żadnych szczelin.
- Gwarancja nie obowiązuje, jeżeli produkt spadnie z wysokości.
- Wymaga urządzenia przenośnego zgodnego z systemem iOS lub Android™.
- Użytkownik końcowy powinien przeczytać i zaakceptować Warunki użytkownika oraz Informację o polityce prywatności „Panasonic H&C Control App”.
- Należy unikać przeprowadzania wielu rejestracji zdalnych sterowników w tym samym czasie.
- Użytkownicy ponoszą odpowiedzialność za wszelkie opłaty naliczane przez operatora w związku z instalacją „Panasonic H&C Control App” na urządzeniu przenośnym.
- Przewodowy sterownik zdalny firmy Panasonic został stworzony z myślą o współpracy z „Panasonic H&C Control App”.
- Interfejsów Bluetooth® innych firm nie można podłączyć do „Panasonic H&C Control App”.
- Aktualizacje usługi mogą oznaczać zmiany w wyglądzie ekranu i wyświetlania „Panasonic H&C Control App”.

Środki ostrożności dotyczące instalacji

Miejsce instalacji

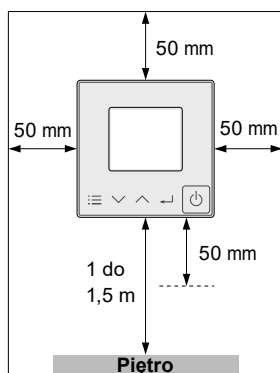

- Zainstalować na wysokości 1–1,5 m od podłogi (w miejscu, gdzie można zmierzyć średnią temperaturę w pomieszczeniu).
- Należy zachować odstęp wokół zdalnego sterownika, jak przedstawiono na rysunku po lewej stronie.
- Unikać następujących miejsc instalacji:
 - w cieniu lub z tyłu obiektów, gdzie urządzenie jest zakryte od przepływu powietrza w pomieszczeniu;
 - w miejscach, gdzie występuje zjawisko skraplania (urządzenie zdalnego sterowania nie jest odporne na wilgoć i sączenie cieczy);
 - w pobliżu źródeł ciepła
- Zachować odległość co najmniej 1 m od odbiorników telewizyjnych, radiowych i komputerów (Może wystąpić rozmycie obrazu lub związane z tym zakłócenia).

Okablowanie urządzenia zdalnego sterowania

Schemat okablowania

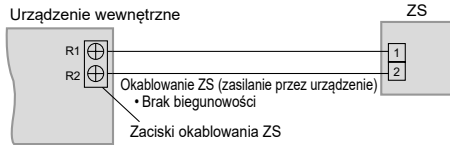

- Rodzaj okablowania
 - Stosować kable o przekroju 0,75 do 1,25 mm².
- Całkowita długość przewodu: 500 m lub mniej (długość przewodu pomiędzy urządzeniami wewnętrznymi powinna wynosić 200 m lub mniej).
- Liczba podłączanych urządzeń
 - Praca naprzemienna:
 - Połączenie z tylko 1 jednostką
 - Podczas łączenia sterownika zdalnego z urządzeniami wewnętrznymi wprowadzonymi w kwietniu 2020 r. lub później (seria PACi NX i kolejne) można połączyć 2 sterowniki zdalne.
 - *Nie można połączyć 2 urządzeń CZ-RTC6BL.
 - Urządzenia wewnętrzne: Maks. 8

Ważne

- Zastosować okablowanie ZS zasilane z urządzenia o grubości izolacji co najmniej 1 mm włącznie z koszulką.
Przepisy instalacyjne mogą się różnić w zależności od lokalizacji. W przypadku montażu na przewodach na miejscu instalacji należy zapoznać się z LOKALNYMI PRZEPISAMI DOT. INSTALACJI ELEKTRYCZNYCH. Należy sprawdzić, czy instalacja jest zgodna z odpowiednimi zasadami i przepisami.
- Należy uważać, aby nie podłączyć kabli do innych zacisków urządzeń wewnętrznych (np. zacisku przewodów zasilania), może to być przyczyną usterki.
- Nie związywać razem z okablowaniem zasilania i nie przechowywać w tej samej metalowej tubie, może to być przyczyną błędów działania.
- Jeśli pojawiają się zakłócenia zasilania urządzenia, zamontować filtr szumów.

■ Używając 1 urządzenia wewnętrznego

■ Użycie więcej niż 1 urządzenia wewnętrznego

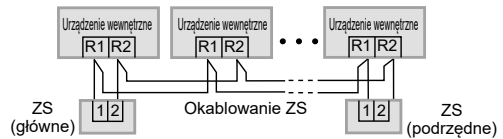
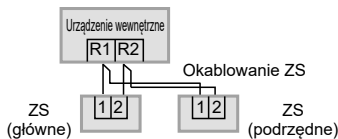

Okablowanie w sposób przedstawiony poniżej jest zabronione.

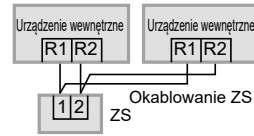
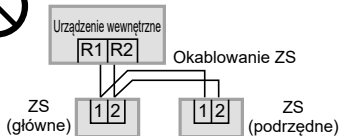

Podczas ustawiania zarówno głównego jak i zależnych urządzeń zdalnego sterowania

Odnosnie treści związanych z instalacją, należy zeskanować dwuwymiarowy (2D) kod kreskowy i zapoznać się ze szczegółowymi instrukcjami obsługi.

Po instalacji ustawić jedno urządzenie zdalnego sterowania na [główne], a inne na [podrzedne] dla [główne/podrzedne] przy „Ustawienia”.

W przypadku korzystania ze zdalnych sterowników* w kombinacji, należy ustawić jednostkę CZ-RTC6BL jako [główne].

*CZ-RTC4, CZ-RE2C2

Uwaga

Urządzenia zdalnego sterowania mogą być podłączone do każdego urządzenia wewnętrznego.

Mocowanie

1 Zdjąć górnej części obudowy.

1 Włóż śrubokręt do dolnej części obudowy.

Włóż śrubokręt do zatrzasku, jak przedstawiono na ilustracji.

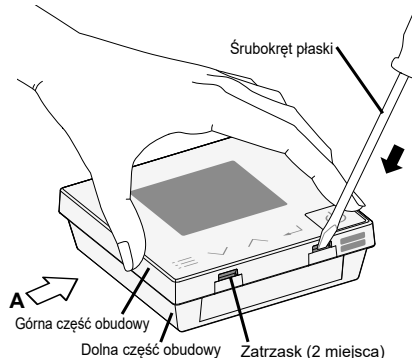

2 Wciśnij śrubokręt.

Naciskaj śrubokrętem wzdłuż nachylenia zatrzasku aż do odłączenia górnej części obudowy.

Zobacz **A**

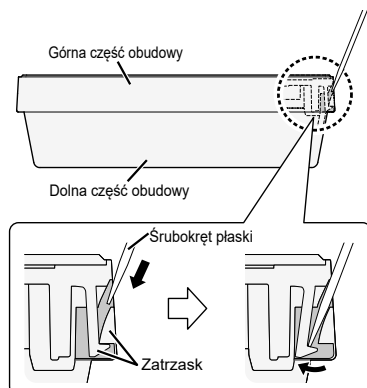

2 Montaż do ściany.

Istnieją 2 typy montażu ściennego: typ wystający i typ wbudowany.

Ważne

Montaż dolnej części obudowy

- Dokręć dokładnie śruby do momentu, gdy łby wkrętów zetkną się z dolną częścią obudowy. (niedokręcone łby śrub mogą zetknąć się z płytą PCB i spowodować usterkę podczas montażu górnej części obudowy).
- Nie dokręcać zbyt mocno śrub (Dolna część obudowy może ulec zdeformowaniu, w wyniku czego urządzenie może odejść od powierzchni, do której zostało przymocowane).

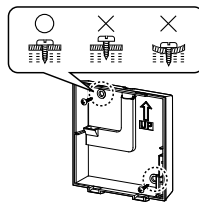

Połączenie do tablicy zaciskowej sterownika zdalnego

- Naciskając przycisk zwalniania za pomocą zaokrąglonego pręcika lub palca, wsunąć starannie okablowanie zdalnego sterownika przez otwór na przewody i zwolnić przycisk.
- Pociągnąć lekko za przewody zdalnego sterownika celem sprawdzenia prawidłowości ich zamocowania.
- W przypadku odsonięcia drutu miedzianego istnieje niebezpieczeństwo zwarcia. Upewnij się, że przewód jest prawidłowo włożony.

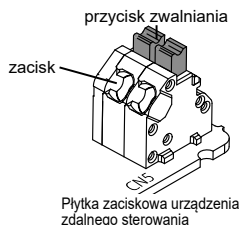

Typ zewnętrzny

Folia ochronna jest umieszczona na panelu sterowania.

3 Montaż górnej części obudowy.

- Zwrócić zwrzaski górnej części obudowy i dolnej części obudowy.

Uważać, aby nie zakleszczyć przewodu.

Zatrask (2 miejsca)

1 Montaż dolnej części obudowy do ściany.

- Przewód należy przeciągnąć przez otwór na okablowanie w dolnej części obudowy i wyciągnąć na zewnątrz wzdłuż wyżłobienia.

Odciać w tym miejscu za pomocą szczypek i usunąć zadziory pilnikiem.

Otwór na wkręt

Zatrask (2 miejsca)

Wkręt (w zestawie)

2 Podłączenie przewodów urządzenia zdalnego sterowania.

- Należy upewnić się, że podczas podłączania przewodów nie pozostaną niepotrzebne przewody w obudowie sterownika zdalnego. Zachować ostrożność, aby przewody nie stykały się z częściami płytki PCB. Aby uzyskać informacje o metodzie połączenia, patrz „Połączenie do tablicy zaciskowej sterownika zdalnego” w sekcji „Ważne”.

Usunąć izolację, ok. 9 mm



Usunąć koszulkę, ok. 130 mm

- Sprawdzić, czy przewody są podłączone w prawidłowym kierunku.
- Ze względu na średnicę okablowania może wystąpić niewielka różnica w długości, co należy zniwelować na miejscu instalacji.

Wcisnąć izolację od tyłu, jak pokazano na ilustracji.

Włożyć prawidłowo przewód do rowku w dolnej części obudowy i zadbać o to, aby przewód nie został ściśnięty, gdy obudowa zostanie przymocowana do ściany.

Płytkę zaciskową urządzenia zdalnego sterowania

- Założyć zacisk z miejsca oznaczonego strzałką, jak pokazano na rysunku po prawej stronie.
- Umieścić zatrask zacisku w rowku jak wskazuje strzałka.
- W przypadku zamocowania na górze, zamknięcie dolnej części obudowy może okazać się niemożliwe.

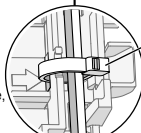

Zacisk (w zestawie)

* Istnieje również możliwość montażu w kolejności 2 → 1 → 3.

Typ wbudowany

Folia ochronna jest umieszczona na panelu sterowania.

3 Montaż górnej części obudowy.

- Zwrócić zatraski górnej części obudowy i dolnej części obudowy.
- Jeśli okablowanie trudno przesunąć, należy poluzować śrubę w dolnej części obudowy, zająć się okablowaniem, a następnie dokręcić śrubę po zakończeniu pracy.

Uważać, aby nie zakleszczyć przewodu.

Zatrask (2 miejsca)

1 Montaż dolnej części obudowy do ściany.

- Przewód należy przeciągnąć przez otwór na okablowanie w dolnej części obudowy.

Otwór na wkręt

Zatrask (2 miejsca)

Wkręt (w zestawie)

2 Podłączenie przewodów urządzenia zdalnego sterowania.

- Należy upewnić się, że podczas podłączania przewodów nie pozostaną niepotrzebne przewody w obudowie sterownika zdalnego. Zachować ostrożność, aby przewody nie stykały się z częściami płytki PCB. Aby uzyskać informacje o metodzie połączenia, patrz „Połączenie do tablicy zaciskowej sterownika zdalnego” w sekcji „Ważne”.

Widok powiększony

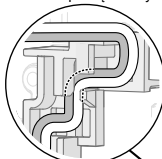

Usunąć izolację, ok. 9 mm



- Sprawdzić, czy przewody są podłączone w prawidłowym kierunku.

- Założyć zacisk z miejsca oznaczonego strzałką, jak pokazano na rysunku po prawej stronie.
- Umieścić zatrask zacisku w rowku jak wskazuje strzałka.
- W przypadku zamocowania na górze, zamknięcie dolnej części obudowy może okazać się niemożliwe.

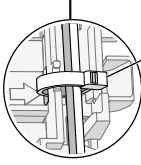

Płytkę zaciskową urządzenia zdalnego sterowania

Zacisk (w zestawie)

* Istnieje również możliwość montażu w kolejności 2 → 1 → 3.

Dane techniczne

Nr modelu	CZ-RTC6BL	
Wymiary	(WYS.) 86 mm × (SZER.) 86 mm × (GŁ.) 25 mm	
Masa	0,09 kg	
Temperatura / zakres wilgotności	0 °C do 40 °C / 20% do 80% (bez skraplania) * Tylko do użytku w pomieszczeniach.	
Źródło zasilania	DC16 V (zasilanie z urządzenia wewnętrznego)	
Zegar	Dokładność	± 30 sekund/miesiąc (przy temperaturze 25 °C) * Regulować okresowo.
	Czas podtrzymywania	24 godziny (przy pełnym naładowaniu) (przy temperaturze 25 °C) * Do pełnego naładowania potrzeba ok. 8 godzin.
Liczba podłączonych urządzeń wewnętrznych	Urządzenie wewnętrzne: Do 8 urządzeń (W ramach kontroli grupowej)	
Wersja systemu operacyjnego na urządzeniu mobilnym dla „Panasonic H&C Control App”	iOS: 10.0 lub nowsza Android™: 6.0 lub nowsza	
Wersja Bluetooth®	4.2 lub nowsza	

- Nazwa marki Bluetooth® i logotypy są zarejestrowanymi znakami towarowymi firmy Bluetooth SIG, Inc. i wszelkie ich użycie przez firmę Panasonic Corporation jest objęte licencją. Pozostałe znaki towarowe i nazwy handlowe są własnością ich posiadaczy.
- iOS jest nazwą systemu operacyjnego (OS) Apple Inc. IOS jest znakiem towarowym lub zastrzeżonym znakiem towarowym firmy Cisco w USA i innych krajach, które uzyskały licencję na użytkowanie.
- Apple i logo Apple są znakami towarowymi firmy Apple Inc. zarejestrowanymi w USA i innych krajach. App Store jest znakiem usługowym firmy Apple Inc.
- Loga Android™, Google Play™ i Google Play™ są zastrzeżonymi znakami towarowymi firmy Google LLC.

Maksymalne częstotliwości radiowe przesyłanej mocy w granicach pasm częstotliwości

Typ sieci bezprzewodowej	Pasmo częstotliwości	Max EIRP (dBm)
Bluetooth®	2402 - 2480 MHz	6,7 dBm

© Panasonic Corporation 2020
Printed in China

Authorized representative in EU
Panasonic Testing Centre
Panasonic Marketing Europe GmbH
Winsbergring 15, 22525 Hamburg, Germany

Panasonic Corporation
<http://www.panasonic.com>

ACXF60-39641
W0620-10920